

UNIVERSIDAD DE SONORA
División de Ciencias Sociales
Posgrado Integral en Ciencias Sociales



“Turismo cultural y desarrollo: percepciones de los residentes de Álamos, Sonora respecto a la oportunidad de empleo para los jóvenes de la localidad”

**Tesis que para obtener el grado de
Maestra en Ciencias Sociales presenta:**

Karla Guadalupe Córdova Contreras

Directora de Tesis:

Dra. Manuela Guillén Lúgigo

Co-directora:

Dra. Blanca A. Valenzuela

Lectores:

Dr. Jesús Ángel Enríquez Acosta

Dr. Ramón Leopoldo Moreno Murrieta

Universidad de Sonora

Repositorio Institucional UNISON



**"El saber de mis hijos
hará mi grandeza"**



Excepto si se señala otra cosa, la licencia del ítem se describe como openAccess

Agradecimientos

Agradezco primeramente al Consejo Nacional de Ciencia y Tecnología por el apoyo que me brindó durante dos años para continuar con mi formación especializante en un programa de calidad como el de la Universidad de Sonora, misma que ha sido mi casa desde hace varios años, a quien también extiendo mi gratitud. De igual manera, deseo externar mi agradecimiento a la planta docente del Posgrado Integral en Ciencias Sociales, por el tiempo y la dedicación. Especialmente, agradezco a mi directora de tesis y amiga, la Doctora Manuela Guillén Lúgigo, por el tiempo, la paciencia, la dedicación, el compromiso, la disposición y consejos que siempre ha tenido a bien brindarme en el proceso formativo de maestría. También por enseñarme la pasión del mundo de la investigación.

Mi gratitud a mi comité tutorial, el Doctor Jesús Enríquez y la Doctora Blanca Valenzuela, por el tiempo dedicado, por cada consejo y comentario atinados para enriquecer esta investigación, así como al Doctor Ramón Leopoldo Moreno Murrieta, por formar parte del comité como lector externo.

A mis padres, por enseñarme desde pequeña que cada reto se presenta para crecer y que unos tiempos traen otros. A mi abuelo Rafael, por cada consejo. A mis amigos Carlos Armando, Alberto, María Fernanda y Dulce Alejandra por los incontables momentos de apoyo y motivación. A mi compañero y amigo más especial, Aarón Alejandro, por el apoyo y palabras sabias para impulsarme siempre en cada sueño. Gracias.

Dedicatoria

A mamá. Por enseñarme todo lo que ahora sé, por ser mi amiga más sincera, por ser la columna vertebral de la familia, y especialmente, por recordarme que con la ayuda de Dios todo es posible cuando lo olvido.

ÍNDICE

Índice de tablas y figuras	VIII
Resumen:	IX
Capítulo I. Introducción	10
1.1. Antecedentes	13
1.2. Planteamiento del problema	16
1.2.1. Preguntas de investigación	20
1.3. Objetivos	21
1.3.1. Objetivo general	21
1.3.2. Objetivos específicos	21
1.4. Justificación	22
1.5. Delimitaciones del estudio	25
1.6. Limitaciones del estudio	25
1.7. Marco histórico y contextual de la Ciudad de Álamos, Sonora, México	26
Capítulo II. Justificación de la aproximación interdisciplinar y aspectos teóricos de la investigación	34
2.1. Interdisciplinariedad	35
2.2. Disciplinas pertinentes a la investigación.	38
2.3. Marco teórico conceptual	41
2.4. Psicología Social	43
2.4.1. Percepciones	43
2.4.2. Percepción laboral	45
2.5. Economía del Desarrollo	47
2.5.1. Desarrollo local	50
2.5.2. Desarrollo social	54
2.5.3. Estructura económica	56
2.5.4. Actividad económica	58
2.6. Política Pública	63
2.6.1. Política de turismo	65
2.6.2. Política de turismo cultural	67
2.6.3. Programa Pueblos Mágicos	69
Capítulo III. Sobre la política de turismo, el programa Pueblos Mágicos ante las oportunidades de empleo	72
3.1. Naturaleza de las políticas públicas	74
3.2. Las políticas públicas en México	78
3.3. La política de Turismo Programa Pueblos Mágicos en México y Sonora	79
3.4. Materialización de la política de turismo, Programa Pueblos Mágicos, en planes y programas específicos	88

Capítulo IV. Ruta metodológica	103
4.1. Investigación cualitativa	105
4.2. Estudio de caso	105
4.3. Técnicas de investigación	106
4.3.1. Entrevista en profundidad	106
4.3.2. Grupo Focal	109
4.4. Selección de informantes	110
4.5. Instrumentos	117
4.5.1. Guía de entrevista en profundidad	118
4.5.2. Guía para el desarrollo de los grupos focales	118
4.6. Registro de la información	119
Capítulo V. Resultados	123
5.1. Oportunidad laboral para los jóvenes.	130
5.2. Equidad laboral en cuanto a género	141
5.3. Empleo por relación de influencia	148
5.4. Clausura del mercado laboral para los jóvenes	153
5.5. Insatisfacción del empleo e inseguridad social	159
5.6. Fuga juvenil	163
Capítulo VI. Reflexiones finales: conclusiones y aperturas	173
BIBLIOGRAFIA	181
ANEXOS	188

Índice de tablas y figuras

Tablas

Tabla 1: Datos demográficos de Álamos	30
Tabla 2: Población joven en Álamos	31
Tabla 3: Distribución ocupada por Sector de Actividad Productiva	32
Tabla 4: Aportes disciplinares al modelo inclusivo interdisciplinar	40
Tabla 5: Relación de informantes de entrevista	112
Tabla 6: Criterios para la selección de participantes en los grupos focales	115
Tabla 7: Relación de grupos focales	116

Figuras

Figura 1: Localización del Municipio de Álamos	29
Figura 2: Terreno común	41
Figura 3: Marco teórico – conceptual	42
Figura 4: Las políticas públicas, la agenda institucional y	76
Figura 5: Modelo metodológico	104
Figura 6: Esquema de categorías para la sistematización de narrativas	125
Figura 7: Oportunidad laboral para los jóvenes	139
Figura 8: Equidad de género en cuanto a la oportunidad laboral en la localidad de Álamos	145
Figura 9: Perspectiva de género en la localidad respecto a la oportunidad de empleo para los jóvenes	146
Figura 10: Relaciones de influencia como factor determinante para acceder al mercado laboral	152
Figura 11: Clausura de mercado laboral para los jóvenes	158
Figura 12: Insatisfacción del empleo e inseguridad social	162
Figura 13: Sentido de fuga juvenil	172

Resumen:

El tema del empleo juvenil ha sido una cuestión de constante preocupación para la agenda nacional e internacional. Ante un contexto de afluencia turística en México, y el surgimiento de la política pública de la Secretaría de Turismo, Programa Pueblos Mágicos, cuyo nombramiento se dio a la localidad de Álamos, Sonora en el año 2005. Interesa conocer las percepciones de los residentes de la localidad respecto a la oportunidad de empleo para la población juvenil local. La investigación es de corte cualitativo, los informantes fueron adultos y jóvenes residentes de la cabecera municipal de Álamos. Se realizó un total de 13 entrevistas a adultos y a jóvenes entre 15 y 29 años de edad, y; 4 grupos focales, 3 de ellos fueron a estudiantes de la universidad de la localidad y 1 a estudiantes de formación media superior, en las escuelas ITESCA y COBACH, respectivamente.

El análisis de datos contempla la construcción de categorías a partir de las narrativas de los informantes, a su vez se considera conceptos y elementos que forman parte del marco teórico conceptual de la investigación. Donde los principales hallazgos instan en una evidente falta de oportunidades en el mercado laboral especialmente para los jóvenes profesionistas de la localidad, lo que propicia el deseo de movilización espacial hacia otras ciudades.

Capítulo I. Introducción

I. Introducción

El turismo representa uno de los sectores de crecimiento más importantes para la economía mundial, promoviendo el desarrollo económico y social de las localidades. De acuerdo con la Organización Mundial de Turismo (OMT), de 2000 a 2012 el turismo creció a una tasa promedio anual de 3.6% en el mundo. Para México representa una de las principales fuentes de divisas, generando el 8.4 % del PIB (Producto Interno Bruto) y más de 2.2 millones de empleos (Programa Sectorial de Turismo 2013-2018, 2013). El Consejo de Promoción Turística de México reportó que la actividad turística creció 9.9% en el primer cuatrimestre de 2016, mientras que el crecimiento global fue de 5.1% en el mismo lapso, de acuerdo con la Organización Mundial de Turismo.

El modelo de desarrollo turístico articulado al modelo socioeconómico actual, basado en un enfoque de oferta y demanda, donde el consumo forma parte esencial del flujo de capital, encuentra en la forma de la ciudad un mecanismo idóneo para la generación de capital, donde trata de encontrar las formas constituidas de la ciudad antigua en un nuevo sentido, es decir, en el consumo de ciudad como producto comercializable. Es así como inicia el proceso de transformación de una localidad como destino de turismo cultural, tal es el caso de la cabecera municipal de Álamos, Sonora.

El tema del empleo ha sido generador de múltiples alteraciones demográficas y crisis financieras a lo largo de la historia. El objetivo de realizar esta investigación parte del interés por conocer cuáles son las percepciones que tienen los residentes de la cabecera municipal de Álamos, respecto a las oportunidades laborales para los jóvenes de la ciudad; y la medida en que ha repercutido el turismo, y en sí la implementación del Programa Pueblos Mágicos (PPM) para el desarrollo social y local de los habitantes de este destino.

Se busca conocer e interpretar las percepciones de los residentes de una ciudad turística respecto a la oportunidad laboral para los jóvenes de la localidad, en este caso de Álamos Sonora. Por medio de la integración interdisciplinaria se reúnen elementos teórico-metodológico y prácticos de las perspectivas de campos disciplinares de la psicología, economía y la ciencia política.

Este estudio, encuentra sustento en la importancia que hoy en día reclama para las Ciencias Sociales el mantener como agenda de trabajo investigaciones en las que los grupos sociales sean los principales beneficiados. Un aspecto que apremia la investigación es el análisis de procesos socioeconómicos y las transformaciones en los procesos sociales que han sido consecuencia del mundo globalizado y en desarrollo en el que vivimos.

La composición de este documento consta de seis apartados. El primer capítulo, presenta la introducción hacia el trabajo de investigación realizado, conformado por la modelación de antecedentes de investigaciones realizadas con relación al tema de estudio, seguido se presenta el planteamiento del problema, justificación, y el marco histórico-contextual. El capítulo dos, aborda la justificación de la perspectiva interdisciplinaria para el estudio y el marco teórico-conceptual de la investigación. El siguiente apartado, expone algunos datos sobre la política de turismo y el programa pueblos mágicos ante las oportunidades de empleo para la localidad donde se ejecuta la política pública e interesa a esta investigación. Luego se encuentra la ruta metodológica que se siguió para la realización del estudio. El penúltimo capítulo, contiene los resultados obtenidos en el trabajo empírico, y; el último apartado de este documento consta de reflexiones finales y conclusiones.

1.1. Antecedentes

De los múltiples estudios que se han realizado para evaluar los efectos e impacto de la política pública Programa Pueblos Mágicos, se han realizado investigaciones sobre percepción en diversos aspectos como imaginario social (Méndez y Sandoval, 2013, Quintero, 2015 e Hiernaux 2015) e identidad cultural (Enríquez, Guillen, Valenzuela y Jaime, 2016, Salas, 2013), representaciones sociales (Barrera, 2017), conformación del programa (López, 2015, Quiroz, 2015), oferta y recursos turísticos (Baños en López 2015, Martínez, 2013), por mencionar algunos. Sin embargo, hasta el momento no se ha logrado encontrar algún precedente que señale hallazgos relacionados con las percepciones respecto al empleo juvenil en el entorno turístico donde se implementa esta política.

El estudio de “percepciones de los habitantes acerca de la actividad turística, la crisis económica y los problemas sociales en Puerto Peñasco, México”, realizado por Enríquez, Hernández y León, en 2015, se llevó a cabo con la intención de analizar las percepciones que tiene la comunidad respecto al proceso de turistificación, el impacto de la crisis económica en la ciudad y los principales problemas sociales y urbanos en la ciudad en su crecimiento acelerado, en un cauce de parálisis de la actividad turística, donde el norteamericano desaparece, la venta de condominios de segunda residencia se detiene, el desempleo aumenta y las problemáticas sociales incrementan.

Beltrán y Parra (2016), refieren la correspondencia de la imagen que tiene el turista sobre el lugar y la correspondencia con las percepciones antes, durante y después de la visita, es otro precedente. Destacando como objetivo de la investigación el conocer la imagen del municipio de Murcia, España, como destino turístico. Para realizar este estudio se utilizó el método cualitativo con aplicación de entrevistas en profundidad realizadas a profesionales

del tercer sector productivo. Fue un estudio de carácter exploratorio donde se presentaron las fortalezas y debilidades del lugar, buscando establecer las claves para mejorar las condiciones de Murcia como destino turístico, por parte de sus desarrolladores.

Martínez (2016), se acerca a las particularidades del estudio de percepciones con un enfoque hacia futuros profesionistas del turismo, realizado en Islas Canarias, España, un destino turístico de sol y playa, titulado “dirigir la empresa turística en función del modelo de desarrollo del destino. Percepciones de los futuros profesionales del sector”. Con el propósito de conocer las percepciones de los futuros profesionales del turismo acerca del desarrollo del destino turístico en el que residen, bajo la premisa de identificar las diferencias por razones de sexo en las percepciones de los futuros profesionales.

Martha Aguiar, María Piña y Ramón Aguiar (2014),¹ realizaron la investigación denominada “turismo y transformaciones socioculturales. Caso de estudio: Sayulita y San Vicente, municipio de Bahía de Banderas, Nayarit”. Describe la percepción de los pobladores respecto al desarrollo turístico y sus efectos, la desruralización de sus actividades y la transición hacia su incorporación en el sector terciario de la economía, así como la interacción entre nativos y residentes provenientes de otras regiones del país.

En la búsqueda bibliográfica sobre empleo juvenil en ciudades de turismo cultural, encontramos como vías de despunte que anteceden a la investigación, estudios relacionados al empleo en entornos turísticos, que, si bien no fueron efectuados en el contexto de la política pública del Programa Pueblo Mágico, siendo éste el caso específico de Álamos, Sonora, fungirán como precedente a esta investigación.

¹ Congreso de investigación turística (2014) “La Administración como Promotor de Innovación y Desarrollo en las Organizaciones Turísticas”. Consultado el 27 de abril de 2017 en: <http://www.utbb.edu.mx/destur/images/pdf/angeles/cit%20ebook%202.pdf>

“La articulación de lógicas laborales y lógicas domésticas en una política de empleo para jóvenes en Argentina. Individuo, autonomía y vínculos personales en el mundo del trabajo”, por Gutiérrez y Assusa (2015), presentó como objetivo analizar la principal política pública orientada al empleo para jóvenes de Argentina. Muestra un programa con nuevas formas de gestión y regulación de los gobiernos para atender la problemática del empleo de los sectores populares.

Una investigación realizada en 2012, cuya importancia cobra valor por el grado de relevancia que genera para la investigación el estudio de las juventudes, a través de las percepciones de los jóvenes acerca de temáticas particulares –entre ellas la oportunidad laboral para la población juvenil-. Además, dicha investigación fue desarrollada en localidades con alto índice de pobreza –situación que se asemeja al contexto donde se desarrolla la presente investigación, por su nivel de rezago social y contexto rural-. Rivera (2012), realizó el estudio “juventudes emergentes: percepciones en torno a la familia, la escuela, el trabajo y el ocio en jóvenes en contextos rurales en San Luis Potosí, México” desarrollado en cuatro localidades rurales de este estado -Altiplano, Centro, Media y Huasteca-, donde el principal objetivo fue conocer lo que sucede en el espacio rural y lo que ocurre con los jóvenes en contextos rurales. Lo cual le llevó al autor, hacia una aproximación de las percepciones que tienen los jóvenes acerca de la familia, el trabajo, la escuela, el ocio y el entretenimiento.

Para colocarnos en un plano más cercano a nuestro objeto de estudio desde el contexto geográfico donde se desenvuelve, hemos recurrido a la investigación de “Turismo y desarrollo: caso de Álamos, Sonora”, realizado por Servando Rojo y María Elizabeth Castañeda (2012). También el estudio de Martínez (2014), quien presento el trabajo titulado

“Desarrollo y turismo en un pueblo mágico del noroeste de México: Álamos Sonora”, interesada por las implicaciones económicas y socioculturales de la ciudad de los portales a raíz del nombramiento de Pueblo Mágico en el año 2005, visto desde un marco complejo que permite ampliar la mirada de los alcances del Programa ante el desarrollo regional mediante la actividad turística.

Hasta este momento, se han retomado solo algunos de los múltiples referentes sobre investigaciones relacionadas a nuestro objeto de estudio, sin embargo, hasta ahora no se ha encontrado alguna investigación que aborde el tema del empleo desde la perspectiva de los jóvenes en un contexto de turismo cultural y con una política pública orientada a su desarrollo.

1.2. Planteamiento del problema

En 2015, residían en México 30.6 millones de jóvenes de 15 a 29 años, que representan el 25.7% de la población total². Es decir, más de una cuarta parte de la población a nivel nacional es joven; de la cual, Sonora cuenta con el 25.3% (INEGI, 2016).

Para el estado de Sonora, la tasa de participación económica de la población mayor de 12 años, entre 2000 y 2015, señala que la oferta de trabajo ha incrementado de 50.7 a 52.8 %. En este periodo destaca el crecimiento del sector terciario de la economía, pues la población ocupada en el comercio y los servicios pasó de 52.3% en 2000, a 59.3% en 2015³; En la actualidad, el sector primario cuenta con 12% de ocupación en actividad productiva,—

² INEGI. “Estadísticas a propósito del... día Internacional de la Juventud (15 a 29 años) 12 de agosto” (2016) http://www.inegi.org.mx/saladeprensa/aproposito/2016/juventud2016_0.pdf

³ INEGI. Principales resultados de la Encuesta Intercensal 2015. Sonora. http://internet.contenidos.inegi.org.mx/contenidos/Productos/prod_serv/contenidos/espanol/bvinegi/productos/nueva_estruc/inter_censal/estados2015/702825079901.pdf

lo que implica un descenso de población ocupada en este sector, puesto que, en el año 2000, fue de 15.7%- ante la población ocupada; mientras que, el sector de industria y construcción muestra un porcentaje de 27.6 en la tabla de valores respecto al año 2015.

En México, la tasa de desocupación de los jóvenes durante el primer trimestre de 2016 fue de 7.2%, nivel superior a la tasa estimada a nivel nacional para la población de 15 y más años (4.0%). Según el INEGI (2016), en México, la mayor parte de los jóvenes (38.8%) trabaja en el sector servicios; seguido por los que laboran en el sector comercio (20.1%); continuando esta línea, se coloca la industria manufacturera (18.9%); en el sector agropecuario (12.3%) y en la construcción (8.6%), entre las más importantes. La misma fuente refiere que el 71.8% de la población joven de México (de 15 a 29 años), se encuentra ocupada en un empleo informal, lo cual indica –según los datos referidos por la fuente- cierta vulnerabilidad de esta población, en este caso por el ingreso que perciben por su trabajo, donde muchos de ellos reciben solo el salario mínimo.

Al año 2014, el estado de Sonora ocupó el 2.3% a nivel federativo de población ocupada en actividades relacionadas con el turismo⁴. Es importante resaltar que, según la prensa local⁵ del Estado de Sonora, la situación de desempleo –para el año 2014- ocupó el cuarto lugar a nivel nacional ante el INEGI. Durante el año 2014, la tasa de desempleo de Sonora llegó hasta el 17.3%–según un estudio por la UNAM-, cifra que se redujo del año 2015 a la fecha, logrando una tasa de inactividad laboral de 5%, lo cual representa un aumento

⁴ INEGI. “Estadísticas a propósito del día mundial del turismo (27 de septiembre)” <http://www.inegi.org.mx/saladeprensa/aproposito/2015/turismo0.pdf>.

⁵ UniObregon.com. Cd. Obregón, Sonora, 6 de abril de 2017. Consultado el 28 de abril de 2017 en: <http://www.uniobregon.com/noticias/sonora/403962/se-reduce-en-sonora-tasa-de-desempleo-al-5-delegado-de-economia.html>

de la población económicamente inactiva⁶ – para los niveles socioeconómicos de la población. Al año 2017, la tasa de desocupación del Estado, fue de 3.6%; en cuanto a la evolución de indicadores laborales, Sonora se encuentra entre los estados con menor tasa de informalidad laboral a nivel nacional, con un 42.7% de personas ocupadas en la informalidad, cabe señalar que el estado con mayores índices es Oaxaca, con 81.1% de su población empleada en la informalidad del empleo (Secretaría del Trabajo y Previsión Social, 2018).

Sin embargo, la situación actual respecto a las condiciones económicas y laborales para los jóvenes en el mundo, son poco alentadoras. La calidad del empleo sigue siendo una de las principales preocupaciones para los jóvenes, sobre todo en los países emergentes y en desarrollo, [...] pese a que una cantidad considerable de jóvenes trabaja, no cuenta con los ingresos suficientes para salir de la pobreza [...] en los países emergentes y en desarrollo unos 156 millones de jóvenes con empleo viven en situación de pobreza extrema (OIT, 2016:2), recordemos la situación actual de desarrollo del país, es parte de estas estadísticas.

La Organización Internacional del Trabajo (OIT, 2016), constata que el riesgo de vivir en situación de pobreza es mayor entre los jóvenes, aunque tengan un empleo [...] ante las perspectivas de desempleo, de ser trabajadores pobres y/o de obtener empleos vulnerables, los jóvenes tienden a buscar mejores oportunidades de educación y de empleo en el extranjero.

La Comisión Económica para América Latina y el Caribe (CEPAL, 2014:98), pronuncia que “la incorporación de la población joven al desarrollo del país requiere garantizar el pleno ejercicio de sus derechos y evitar situaciones como la reproducción intergeneracional de la pobreza, escenarios de mayor inseguridad y la falta de cohesión

⁶ Proyecto Puente. 28 de febrero de 2017. Consultado el 28 de abril de 2017 en <http://proyectopuente.com.mx/2017/02/28/disminuyo-desempleo-en-sonora-en-enero-inegi/>

social”⁷. Esta misma fuente asegura que México debe impulsar y fortalecer la inversión en educación, en capacitación laboral y en la creación de fuentes de empleo para los jóvenes.

Algunos de los factores que inciden en la persistencia de la pobreza en las personas jóvenes según el Instituto Mexicano de la Juventud (IMJUVE, 2014:31), son “la ineficiencia del sistema educativo formal y no formal; su desvinculación con el mercado de trabajo, y su disminuida capacidad de convertirse en un factor de movilidad social; la baja cobertura educativa; la desigualdad en la calidad; la deserción escolar por razones de subsistencia, y el desconocimiento de las diversidades culturales internas; la incapacidad del mercado de trabajo para absorber la mano de obra al ritmo que ésta irrumpe, ya sea por su baja cualificación o razones propiamente de la estructura productiva de los países; la falta de incentivos y programas en el mundo rural para retener a la población joven, entre otros”. El ingreso es uno de los activos principales con los que cuentan las y los jóvenes y sus familias para satisfacer sus necesidades básicas. Así también, el nivel de ingreso es una dimensión clave de la pobreza y la pobreza extrema.

El IMJUVE (2014), manifiesta que la mayoría de los jóvenes mexiquenses encuentra difícil incorporarse al mercado laboral, exponiendo que 7 de cada 10 consigue su primer empleo a través de redes informales, preferentemente amigos o familiares. México es un país con una oferta cultural muy vasta. El desarrollo, esplendor y fusión de antiguas civilizaciones nos legó una gran riqueza patrimonial y cultural que distinguen al país en el primer lugar en América en la lista de sitios reconocidos como Patrimonio Mundial por parte de la UNESCO.⁸ Ante este panorama, encontramos al turismo como uno los sectores económicos

⁷ IMJUVE. Invertir para transformar. Capítulo III. Un caso particular: Inversión en juventud en México.

⁸ Programa Nacional de Cultura (2007-2012)

<http://www.cultura.gob.mx/turismocultural/documentos/pdf/eje7.pdf>

de más vigoroso crecimiento y de mayor impacto en la actividad socioeconómica. Donde la actividad turística –en el año 2015- generó 2.3 millones de puestos de trabajo.

Por otro lado, la participación del turismo en la economía de México representó el 8.7% del PIB para el año 2015. Sin embargo, dentro del estado de Sonora, no hace mucho tiempo el turismo constituía la actividad más dinámica de la entidad, la combinación de un entorno internacional adverso, y la carencia de una estrategia de promoción adecuada, resultaron nocivas para la denominada “industria sin chimeneas” de la Entidad. Ante esta situación, tanto destinos de sol y playa -como Puerto Peñasco y San Carlos- como el denominado turismo alternativo –es decir, el ecológico-rural, los pueblos mágicos, el de aventura y el cinegético-, sufrieron sensiblemente esa problemática⁹.

Una de las metas y pretensiones en los objetivos propuestos por el Programa Pueblos Mágicos, ha sido favorecer la reactivación económica de localidades con recursos naturales por medio del turismo. Sin embargo, un problema latente en México es el desempleo, y la vulnerabilidad del empleo juvenil, es una situación de la que estos contextos de turismo cultural no están exentos.

1.2.1. Preguntas de investigación

- ¿Cuáles son las percepciones de los pobladores adultos de la cabecera municipal de Álamos, respecto a la realidad laboral a la que se enfrentan los jóvenes y que oportunidades de desarrollo les brinda la ciudad como destino turístico?

⁹ Informe anual de trabajo. (enero-diciembre, 2016). [Consultado en: http://www.economiasonora.gob.mx/portal/descargas/se_informe_anual_2016.pdf]

- ¿Cuáles son las percepciones de los pobladores jóvenes de la cabecera municipal de Álamos, respecto a la realidad laboral a la que se enfrentan y que oportunidades de desarrollo les brinda la ciudad como destino turístico?
- ¿De qué manera se incorporan los jóvenes al mercado laboral y que actividades realizan al emplearse en la localidad?
- De acuerdo con la percepción de los jóvenes ¿cuáles son los factores que influyen en las oportunidades para insertarse en el mercado laboral?

1.3. Objetivos

Dentro de este marco, se presentan los objetivos que fungen como eje rector para el desarrollo de la investigación.

1.3.1. Objetivo general

- Conocer y describir cuáles son las percepciones que tienen los residentes de la cabecera municipal de Álamos, Sonora, respecto a las oportunidades de empleo para los jóvenes en la localidad.

1.3.2. Objetivos específicos

- Identificar y describir cuales son las percepciones que tienen los pobladores adultos de la cabecera municipal de Álamos, respecto a la realidad laboral a la que se enfrentan los jóvenes y que oportunidades de desarrollo les brinda la ciudad como destino turístico.
- Identificar y describir cuales son las percepciones que tienen los pobladores jóvenes de la cabecera municipal de Álamos, respecto a la realidad laboral a las

que se enfrentan y que oportunidades de desarrollo les brinda la ciudad como destino turístico.

- Identificar y describir cómo se insertan los jóvenes en el mercado laboral de Álamos y cuáles son las actividades a las que se dedican.
- Conocer y describir los factores que influyen en las oportunidades para los jóvenes de la localidad de Álamos al momento de insertarse en el mercado laboral de su ciudad.

1.4. Justificación

El turismo constituye un elemento esencial en las estrategias de desarrollo de la economía [...], por lo que es imprescindible aumentar la competitividad de este sector (Fuentes de Armas, Peñate y Suarez, 2016). En concordancia a esto, Enríquez, Guillén, Valenzuela y Jaime (2016), afirman que, la actividad turística significa uno de los sectores de la economía más importantes de México. El turismo de sol y playa y el turismo en pueblos mágicos han representado una suma importante de derrama económica para el país.

Hasta el año 2018, el estado de Sonora cuenta con dos pueblos mágicos; Magdalena de Kino, al norte de la entidad y Álamos, ubicado al sur del estado. No obstante, el municipio de Álamos es considerado con grado de marginación medio, y ocupa el segundo lugar entre los municipios con mayor índice de marginación¹⁰ en Sonora. Se considera que 145 localidades del municipio están marginadas, lo que significa que 52.4% de la población total vive en localidades marginadas. Del total de la población de Álamos (25,848 habitantes) el

¹⁰ “... el índice de marginación es una medida-resumen que permite diferenciar localidades del país según el impacto global de las carencias que padece la población como resultado de la falta de acceso a la educación, la residencia en viviendas inadecuadas y la carencia de bienes...” [Consultado en: <http://www.conapo.gob.mx/swb/CONAPO/>]

65% vive en situación de pobreza y el 20.5% en situación de pobreza extrema (SEDESOL, 2017). En cambio, la cabecera municipal de Álamos tiene un bajo nivel de marginación y mayores porcentajes de urbanización referidos a disponibilidad de servicios básicos y calidad de las viviendas (Enríquez, et al. 2016).

El interés por realizar el proyecto de investigación sobre las percepciones de los residentes de Álamos, Sonora respecto a las oportunidades de empleo para los jóvenes de la localidad, surge a raíz de una reflexión sobre el impacto de la política de turismo, a través de la implementación del Programa Pueblos Mágicos (PPM), en ciudades consideradas como destino de turismo cultural – uno de sus objetivos rectores es el de fomentar el empleo para los habitantes de la localidad donde se ejecuta dicha política pública-. Sin embargo, encontramos que el tema del empleo juvenil o las percepciones acerca de las oportunidades laborales que ha generado el PPM para este grupo de la población, ha sido escasamente investigado. Lo cual nos lleva a cuestionarnos ¿qué sucede con los jóvenes de la localidad en términos de las oportunidades de empleo que tienen?, ¿cuál es la visión que tienen los jóvenes y los adultos acerca de la oportunidad de empleo que tienen los jóvenes en una ciudad turística?, ¿hay alguna relación entre la disminución de la población joven en la última década y la falta de empleo para los jóvenes? Estas y otras interrogantes han surgido a través del análisis bibliográfico y estadístico que hemos consultado hasta este momento, mismas a las que trataremos dar respuesta a términos de esta investigación.

La economía de servicios de la ciudad se compone de establecimientos comerciales diversos, turísticos y gastronómicos. Álamos es una ciudad que funciona como importante sitio de abasto y aprovisionamiento de mercancías y servicios para las localidades cercanas. Sin embargo, se advierte que es la actividad turística la que articula la economía local

(Enríquez, et al. 2016). La ciudad de Álamos ha mantenido un crecimiento demográfico constante, pero el municipio no ha presentado un crecimiento significativo. Rojo y Castañeda (2012), concluyen que existe una emigración de la zona rural a la cabecera municipal, siendo una de las principales causas que originan este fenómeno, la búsqueda de trabajo y de mejor calidad de vida.

Los estudios que se han revisado hasta ahora, vinculados a nuestro interés particular, se desarrollan en la línea de evaluación al Programa Pueblos Mágicos (PPM), desde la perspectiva de los comités encargados o representantes municipales de estos destinos, encontrando también diversos estudios sobre patrimonio cultural, sustentabilidad, y otros enfocados al turista. Sin embargo, en el caso de Álamos, las investigaciones realizadas en su contexto, se encuentran alejadas del objeto de estudio de esta investigación. En las fuentes consultadas hasta el momento, no se han encontrado evidencias que permitan apreciar qué ocurre con los jóvenes y, en particular, respecto a las oportunidades de empleo que les brinda (o limita) el hecho de residir en una ciudad turística, donde se implementa un programa derivado de una política pública del Gobierno Federal (véanse los trabajos de Martínez, 2013, Quintero, 2015, Vargas, 2016). Ello nos ha impulsado a iniciar una línea de investigación orientada al estudio de las oportunidades de empleo de la población joven en ciudades turísticas de México, en este caso la ciudad de turismo cultural Álamos, Sonora.

El propósito de esta investigación insta en conocer y describir cuales son las percepciones que tienen los residentes de la cabecera municipal de Álamos, Sonora, respecto a las oportunidades de empleo para los jóvenes de la ciudad.

La investigación presenta un diseño metodológico de carácter cualitativo y es de tipo descriptiva. Se plantean entrevistas en profundidad a población adulta de la localidad y

grupos focales con jóvenes para conocer las percepciones que se tienen acerca de la oportunidad de empleo juvenil dentro del contexto de la ciudad.

1.5. Delimitaciones del estudio

Para efectos de esta investigación se definió trabajar en la cabecera municipal de Álamos, dado que su gran número de localidades -321- y distancia entre ellas, habría limitado la posibilidad de incluir todas durante el periodo disponible para el desarrollo del estudio. Dado que la población de Álamos es de 25, 848 habitantes, este estudio fue realizado en la cabecera municipal, misma que tiene un total de 9, 345 residentes. Se consideró que, en esta zona del municipio había más factibilidad de recabar información, puesto que están más próximos al Programa Pueblos Mágicos y existen altas probabilidades de encontrar a jóvenes que se han trasladado a esta área de la comunidad, según varios autores afirman Rojo y Castañeda (2012).

Basándonos en lo dicho por Martínez, el municipio de Álamos es un “territorio geográficamente accidentado que a través de los años no ha presentado tasas de crecimiento de población significativa y sí latente la migración de los jóvenes por falta de oportunidades” (Martínez, 2014:336). Lo dicho por esta autora brindó pauta para trabajar con la cabecera municipal, considerada como ciudad turística, así como un destino con mayores posibilidades de empleo.

1.6. Limitaciones del estudio

Las posibles limitaciones que presenta el estudio, tienen relación directa con el tamaño de la muestra, dado que, al realizar una investigación cualitativa, la muestra es no probabilística,

lo cual explica que tampoco será representativa, por naturaleza misma de las técnicas que se aplican. Sin embargo, se ha considerado la realización de un trabajo empírico con la capacidad de conducir a la saturación de la información proporcionada por los participantes, para explicar las consideraciones del fenómeno de estudio. De esta manera, enfocamos la realización de un estudio viable y pertinente.

Es apremiante señalar que, para los estudios cualitativos, lo importante es la obtención de elementos significativos del objeto de estudio, es decir, su pertinencia simbólica, por un lado, y por otro, la muestra tiene una orientación a casos específicos que permitan la cualidad y obtención de elementos de orden cualitativo y simbólico para la construcción de la realidad que se vive a partir de los grupos seleccionados.

1.7. Marco histórico y contextual de la Ciudad de Álamos, Sonora, México

El Municipio de Álamos fue fundado a finales del siglo XVII con el nombre de Nuestra Señora de la Purísima Concepción de Álamos, también conocido como la “Ciudad de los Portales”. En la época de la colonización española, la minería fue su principal actividad productiva, provocando asentamientos de pobladores que buscaban incorporarse al mercado laboral. Hacia finales del siglo XIX se presentó un declive en la producción de las minas de plata, situación que produjo la emigración de sus pobladores hacia los Valles del Yaqui y del Mayo.

A principios del siglo XX, Álamos experimentó un periodo de decadencia económica, lo cual intentó revertirse por medio de iniciativas gubernamentales como la fundación de un centro educativo único en su género, encaminado a la educación de artes y oficios especialmente para señoritas. Cuyo principal objetivo, era el de instruir las con conocimientos

sobre tejido, taller de costura, fabricación de artículos de ornato y otros de la vida cotidiana, con la intención de incorporarlas a la población económicamente activa. Esta iniciativa abrió la puerta a la creación de empleos y con ello de empresas locales fundadas por egresadas del centro educativo. “Más de un siglo después, en el año 2012, se advierte en las ferias de turismo y autoempleo del gobierno municipal la promoción de capacitación en las actividades mencionadas y también en las actividades dirigidas a los servicios del turista” (Martínez, 2013:9).

A mediados del siglo XX, se presentaron los primeros asentamientos de norteamericanos, que en un inicio visitaban la ciudad en busca de un lugar tranquilo donde pasar periodos vacacionales, pero después encontraron en Álamos la oportunidad de emprender negocios lucrativos que tuvieran que ver con el desarrollo turístico, ofertando un lugar tranquilo de aspecto colonial para pasar vacaciones o largas temporadas (Martínez, 2013). El turismo representó la única alternativa para la economía de Álamos. Al notar las perspectivas económicas que esta actividad significaba, las autoridades gubernamentales formaron un Comité Municipal de Turismo, cuya finalidad era prestar mejores servicios y crear mecanismos que posibilitaran su incremento. Este comité se encargó de dar promoción a Álamos en algunos estados de la República Mexicana y en Estados Unidos.

Uno de los primeros antecedentes de que Álamos tiene un patrimonio cultural importante fue la declaratoria de la ciudad como Monumento Histórico Nacional, realizada en el año 2000 por el Instituto Nacional de Antropología e Historia (INAH). El nombramiento implica la existencia de un patrimonio de bienes muebles e inmuebles, monumentos, edificaciones, lugares con valor histórico, entre otros, sujetos a preservación y rehabilitación. El catálogo elaborado por el INAH incluye 188 edificios construidos entre los siglos XVII y

XX, sin embargo, la mayor parte de éstos corresponde a edificaciones del siglo XIX (Enríquez et al., 2016).

El Gobierno de la República tiene la firme convicción de hacer del turismo una actividad que contribuya a elevar los niveles de bienestar de la población receptora, mantener y acrecentar el empleo, fomentar y hacer rentable la inversión, así como fortalecer y optimizar el aprovechamiento racional de los recursos y atractivos naturales y culturales con la actuación básica de todos los actores de la sociedad (SECTUR, 2015).

A partir del año 2005, el municipio de Álamos es incorporado a una Política Pública Federal por la Secretaría de Turismo (SECTUR) y se le otorga el nombramiento de Pueblo Mágico. Un pueblo mágico es aquel “que tiene atributos simbólicos, leyendas, historia, hechos trascendentes, cotidianidad, en fin, magia que emana de cada una de sus manifestaciones socioculturales, y que significan hoy día una gran oportunidad para el aprovechamiento turístico” (SECTUR, 2015).

La ubicación geográfica del Municipio de Álamos se encuentra al sureste del Estado de Sonora, sus colindancias son; al noroeste con Quiriego; al oeste con Navojoa; al suroeste colinda con Huatabampo; al sureste con El Fuerte; al este Choix, y al sur con Ahome, estos tres del estado de Sinaloa y en el estado de Chihuahua, al norte Uruachi y al este con Chínipas. Álamos ocupa la sexta posición por superficie en el estado, con una extensión territorial de 6,947.47 kilómetros cuadrados.

Figura 1: Localización del Municipio de Álamos

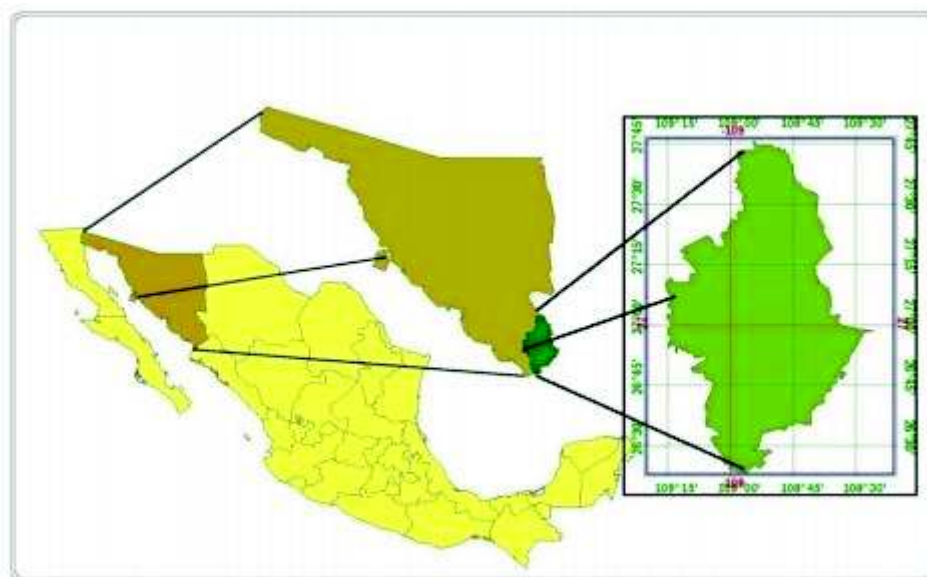

Fuente: Ramírez, Gómez y Monterroso (2016).

Es el Lic., Axel Omar Salas Hernández representante de la presidencia municipal de Álamos por el periodo 2015-2018. La Ciudad de los Portales cuenta con una población total de 25,848 habitantes, de los cuales 13,497 son hombres y 12,351 mujeres. De esta población 6,143 personas, es decir 23.8% comprende edades entre los 15 y los 29 años, lo cual indica que son gente joven, de acuerdo con la clasificación del INEGI (2010). Un total de 9,345 personas habitan en la cabecera municipal de Álamos, cifra que representa el 36.15% de la población, de las cuales 2,332 son jóvenes -1,193 hombres y 1139 mujeres-. Del total de la población, el 63.85%, habita en los poblados y comunidades que se ubican en el resto de la territorialidad de Álamos.

Del total de jóvenes de la cabecera municipal de Álamos, 829 estudian, de estos, 437 son hombres entre 15 y 29 años, y el resto son mujeres, también en el mismo rango de edad. De la población juvenil económicamente activa en condición ocupada hay un total de 939

personas jóvenes que trabajan, de esta cantidad, el 30.7 % son jóvenes mujeres, predominando con más del doble los varones empleados en la localidad (INEGI, 2010).

En la tabla 1 se presenta la semblanza demográfica de la población de Álamos durante los últimos censos realizados por el Instituto Nacional de Estadística y Geografía.

Tabla 1: Datos demográficos de Álamos

Datos generales	
Población 1995	26,075 habitantes
Población 2000	25,152 habitantes
Población 2005	24,493 habitantes
Población 2010	25,848 habitantes
Superficie	6433.714 Km ²
Densidad de población	4.02 Habitantes/Km ²
Ubicación en la entidad	Sureste
Tipo de urbanización	No urbano
Colindancias	Al noroeste Quiriego; al oeste Navojoa; al suroeste Huatabampo; al sureste El Fuerte; al este Choix, y al sur Ahome, estos tres del estado de Sinaloa y en el estado de Chihuahua, al norte Uruachi y al este Chínipas.

Fuente: elaboración propia¹¹

Se muestra como la población de Álamos de 1995 a 2005, disminuyó 1,583 habitantes, sin embargo, el conteo realizado de 2005 al 2010, presentó un aumento de 1,355 habitantes, lo cual indica que después de un decrecimiento demográfico en un periodo de diez años, se

¹¹ En base a información retomada de la Unidad de Microrregiones Cédulas de Información Municipal y Plan Municipal de Desarrollo 2016-2018 de Álamos, Sonora.

presentó un incremento poblacional en tan solo cinco años, situación que coincide con la declaración del Programa Pueblos Mágicos para la ciudad de Álamos.

Tabla 2: Población joven en Álamos

Población de 15-29 años de Álamos			
Año	Población total	Hombres	Mujeres
1990	6,298	3,183	3,115
2000	6,403	3,268	3,135
2010	6,143	3,184	2959

Fuente: INEGI (1990, 2000 y 2010).

Respecto a los movimientos demográficos de la población joven considerada así desde los 15 hasta los 29 años de edad (INEGI, 2010), se ha encontrado que, son poco representativos en las últimas décadas. Llamando la atención que, entre los 5 años antes y 5 años después del nombramiento como pueblo mágico de la localidad, se presentó un decrecimiento de 260 jóvenes en Álamos.

En cuanto a la distribución de población ocupada por sector de actividad económica, la estructura del Sistema de Clasificación Industrial de América del Norte (SCIAN), establece que, el sector primario se dedica a la explotación de recursos naturales y corresponde a actividades de agricultura, ganadería, aprovechamiento forestal, pesca y caza. Mientras que, el sector secundario se caracteriza por la transformación de bienes, uso predominante de maquinaria y de procesos; incluye a la minería, electricidad, agua y suministro de gas por ductos al consumidor final, la construcción e industrias manufactureras. El tercer sector productivo, se encarga de la distribución de bienes; comercio al por mayor, comercio al por menor, transportes, correos y almacenamiento (INEGI, s.f.).

En la tabla 3, se muestra la distribución de población ocupada según sector y periodo de los últimos tres censos realizados por el INEGI (1990, 2000 y 2010):

Tabla 3: Distribución ocupada por Sector de Actividad Productiva

Distribución de población ocupada por sector de actividad económica en tres periodos					
Sector de actividad económica	Año				
	1990		2000		2010
	Población	Porcentaje ocupado	Población	Porcentaje ocupado	Porcentaje ocupado
Sector Primario	3,488	56.81%	2,835	39.96%	36%
Sector Secundario	902	14.69%	1,809	25.04%	28%
Sector Terciario	1,522	24.79%	2,325	32.19%	36%

Fuente: elaboración propia¹²

En la actualidad, el ámbito municipal de Álamos presenta igualdad de porcentajes respecto a la distribución de actividad económica entre el sector primario y el sector terciario, con un 36% de la población ocupada que está dedicándose a la minería, agricultura de temporal y ganadería; o al comercio y los servicios. El sector secundario representa 28% de la población que se dedica a la transformación de materias primas.

Se encuentra que, el 72% de la población económicamente activa se está dedicando a actividades productivas del sector primario o sector terciario. Lo cual nos indica que, en los últimos años, se ha presentado un desarrollo en el volumen del sector de servicios dentro de la economía local de Álamos, incrementando cada década la cantidad de población que se ocupa en este segmento de la economía.

Según el INEGI (2010), el mercado turístico de Álamos cuenta con 53 establecimientos de comida –distribuidos como restaurantes o servicio de preparación de alimentos para

¹² En base a análisis censal de distribución de población ocupada por sector de actividad económica realizado por INEGI, 1990, 2000 y 2010.

consumo inmediato-, 7 cafeterías, 15 hoteles y 9 establecimientos de alojamiento más – divididos en pensiones, moteles, cabañas, campamentos y departamentos en renta con servicio de hostelería-. La localidad también cuenta con 3 bares –o cantinas- según refiere la fuente. Además, cuenta con 5 anfitriones que ofrecen recorridos turísticos, así como guías ecoturísticos organizados (Plan Municipal de Desarrollo, 2016-2018:111).

En el ámbito educativo, es hasta el año 2013, cuando se oficializa la apertura de una institución de preparación en formación superior, el Instituto Tecnológico Superior de Cajeme (ITESCA), ubicado primero en el edificio de la Biblioteca Pública Municipal y después en la casa de la Mandarina que pertenece a la Iglesia Católica. La institución inició actividades con dos carreras: licenciatura en administración en especialidad Turística e ingeniería industrial, contando con una planta de 13 docentes, personal administrativo y de apoyo, con un total de 80 alumnos; al año 2016 la cantidad de estudiantes se duplicó, contando con 175 alumnos en la institución (Plan municipal de desarrollo, 2016-2018).

**Capítulo II. Justificación de la aproximación
interdisciplinar y aspectos teóricos de la investigación**

II. Justificación de la aproximación interdisciplinar y aspectos teóricos de la investigación

2.1. Interdisciplinariedad

En este capítulo encontraremos la justificación de la aproximación de corte interdisciplinar. Como parte del contenido, se muestra el progreso de la comprensión académica que gira en torno a la distinción de la interdisciplinariedad ante distintas corrientes de pensamiento; así mismo, se hace énfasis en la importancia que para el estudio de fenómenos complejos –como los de la actualidad- tiene la interdisciplina. De la misma manera, se presenta el estado del arte respecto al método interdisciplinar, basándonos en autores como: Newell, Klein, Szostack, Hansson, entre otros.

La interdisciplinariedad es una metodología capaz de responder a problemáticas desde un punto de vista más amplio y a su vez completo, estudios y perspectivas de diversas disciplinas, dado que es una ciencia transformadora de medios, capaz de estudiar los fenómenos de lo general a lo particular, para discernir su complejidad y especificidad.

Rick Szostack (2007), entiende la interdisciplinariedad como un proceso capaz de responder una interrogante que plantea la búsqueda de resolución de conflictos o el abordaje de un tema complejo que, por su naturaleza, requiere ser abordado por más de una disciplina. Sugiriendo como principio básico para la investigación interdisciplinaria, *la libertad de explorar* cualquier teoría o método que el investigador considere apropiado en búsqueda de respuestas para la problemática planteada. Considerando que desarrollar tales acciones mejorará la comunicación interna de las disciplinas entre sí.

Klein (1997, citada en Newell, 2001), define el estudio de la interdisciplinariedad como un proceso para responder una pregunta, resolver un problema, o dirigirse a un tópico que es

demasiado amplio o complejo para lidiar con él adecuadamente desde una sola disciplina o profesión. Para realizar un análisis de la problemática y tener margen a una elección metodológica más completa con el objetivo de realizar la investigación e intervenir el problema, puesto que, de nada sirve investigar y no ofrecer una propuesta de mejora ante la situación estudiada (Hansson, 1999).

Aclaremos que, la intención no es minimizar el papel que juegan las disciplinas de manera particular, sino reconocer el producto que surge a través de la integración coherente y multifacética de los aportes disciplinares que nutren a la interdisciplina. En función de que la interdisciplinariedad es posible gracias a las aportaciones que cada disciplina brinda para explicar el objeto de estudio; en nuestro caso, el estudio de las percepciones de la población de una ciudad turística, respecto a la oportunidad de empleo para los jóvenes residentes de una localidad.

Por su parte, Rick Szostack (2008), afirma que la clave de la interdisciplinariedad es la integración y complementariedad que surge de los aportes disciplinares en el proceso de investigación. Reconociendo la necesidad de integración de saberes desde cada enfoque disciplinar, viéndolos como complementos de la misma interdisciplina, visualizando el producto que se obtendrá al realizar una investigación donde intervienen conocimientos especializados, fomentando el uso de teorías, métodos y fenómenos de estudio, de manera flexible. Esto, ofrece a su vez, la libertad de integración de contenidos desde cada rama del saber científico.

Tales hallazgos, nos llevan a William H. Newell, quien afirma que un enfoque interdisciplinario solo es justificable por medio de sistemas complejos, es decir, si el comportamiento de un sistema no es complejo, éste no requiere de un estudio

interdisciplinario y puede resolverse por medio de saberes específicos desde una disciplina, (Newell, 2001), -empero, no es nuestro caso-.

Tanto Newell (2001), como Szostack (2008), expresan en sus estudios la rigurosidad de múltiples facetas para el estudio interdisciplinario. Agudizando Newell, en que cada faceta percibe el fenómeno desde distinto ángulo, lo cual permite a sus investigadores identificar aspectos no considerados por otras perspectivas disciplinares. De igual manera, los procesos que se llevan a cabo desde la interdisciplinariedad cumplen con un patrón de comportamiento del fenómeno, donde saltan a la vista el carácter organizativo y la coherencia en la producción de resultados. Una de las características fundamentales de la interdisciplina.

Klein (1999, citada en Newell, 2001), distingue las formas críticas e instrumentales de la interdisciplinariedad, separándolas de los intentos por cultivar la capacidad integradora mediante la educación general. Dejando de lado por un momento la búsqueda de conceptualizar a la interdisciplinariedad, enfocándose en darle credibilidad aplicando en sus proyectos de investigación las características que la distinguen: *coherencia, integración y carácter multifacético*.

De esta manera se concluye que, la interdisciplina es una construcción de saberes y conocimientos obtenidos desde las diversas disciplinas, con el fin óptimo de integrar el conjunto de información de la investigación científica, de una manera coherente. Interponiendo la calidad de conciencia por parte de los investigadores al momento de sustentar sus prácticas. Desde la interdisciplina se pueden afrontar problemáticas de carácter complejo, abordando el objeto de estudio de manera multifacética desde diversas bases disciplinares, que al combinar los enfoques y perspectivas disciplinares, lograrán la integración de conocimientos para el producto de la investigación que se realiza.

2.2. Disciplinas pertinentes a la investigación.

El objeto de estudio de la investigación son las percepciones de residentes de la cabecera municipal de Álamos, Sonora, respecto a la oportunidad de empleo para los jóvenes de la localidad. Para la realización de este proyecto de investigación, es inminente utilizar referentes de la Psicología, para profundizar en el entendimiento de las percepciones sociales dentro del estudio de representaciones sociales y percepciones que considera a cierta estructura social en determinados contextos, en este caso, la población de una ciudad de turismo cultural. Por otro lado, se requiere también de la perspectiva disciplinar de la Economía, para el abordaje de aspectos que tienen que ver con el tema del empleo. Sin dejar de lado la importancia que incita para el estudio, incluir a la Ciencia Política desde el campo de la Política Pública para la contextualización de esta investigación.

Sobre la necesidad de un estudio interdisciplinario, Newell (2001), expresa que el objeto de estudio requiere carácter multifacético -por las aportaciones disciplinares que requiere para ser explicado-. Al contextualizar nuestro objeto de estudio, se entiende que no puede ser abordado desde una sola disciplina, ya que estaríamos limitando la explicación del fenómeno. Por tanto, requiere de la aplicación de una perspectiva de investigación interdisciplinaria. “Cuando nuestro problema social es tan complejo que definitivamente puede tener una perspectiva limitada en uno o varios campos disciplinares específicos. Lo que equivale a decir que los sistemas, fenómenos o problemas sociales complejos son una condición necesaria para los estudios interdisciplinares” (León, Contreras y Moreno, 2016:168).

Por su parte, Payne (1999), plantea la importancia de la flexibilidad como una característica de la investigación interdisciplinaria o investigación-acción, puesto que, puede

llegar a ser un desafío lograr la organización coherente de los aportes teóricos, más aún, la integración de estos. Sosteniendo firmemente que las visiones y presunciones deben ser explícitas a través de un plano reflexivo para su comprensión y evaluación social.

Un aspecto que no puede dejarse de lado, es la recomendación que hace Patry (2013), respecto a la importancia de incluir al Multiplismo Crítico en el desarrollo metodológico de la investigación, con la intención de ofrecer una fundamentación explícita del objeto de estudio, por medio de la triangulación de bases teóricas, estableciendo que es apropiado usar distintos métodos para evaluar un mismo fenómeno, en este caso nos enfocaremos al método cualitativo a través de la aplicación de entrevistas en profundidad y grupos focales, y los recursos provenientes de la interdisciplina. Con este precedente, se considera que esta investigación es de carácter complejo.

Se parte de la idea que plantea el Multiplismo Crítico al buscar la interpretación de la realidad desde múltiples teorías, hipótesis, métodos, así como distintos investigadores, para lograr la síntesis de conocimiento, por un lado; y evitar sesgos o favoritismos intelectuales por el otro, ya que aborda diversas estrategias y visiones (León, Contreras, Moreno, 2016). De esta manera se logra una aproximación a la puesta en práctica de la perspectiva de investigación interdisciplinar, desde el mejor entendimiento de las disciplinas que explican las percepciones de determinada población de acuerdo con su visión ante la oportunidad de empleo para un estrato social específico.

La tabla 4, propone las categorías para el análisis e interpretación de nuestro objeto de estudio, es decir, las percepciones de los residentes de Álamos, respecto a la oportunidad de empleo para los jóvenes de la localidad desde las bases epistemológicas.

Tabla 4: Aportes disciplinares al modelo inclusivo interdisciplinar.

Núcleos teóricos disciplinares del modelo inclusivo interdisciplinar		
Dimensiones	Rama o campo disciplinar	Categorías
Psicológica	Psicología Social	Percepción Percepción laboral
Económica	Economía del Desarrollo	Desarrollo local Desarrollo social Estructura económica Actividad económica
Ciencia Política	Política Pública	Política de turismo Política de turismo cultural Programa Pueblos Mágicos

Fuente: elaboración propia

Estos aportes disciplinares sientan las bases para la investigación desde la teoría, a través de la cual se crea nueva información de acuerdo a la integración de las categorías de percepción, percepción laboral, desde el estudio de la psicología social. Por parte de la economía del desarrollo, se encuentran las categorías de: desarrollo local, desarrollo social, estructura económica y actividad económica. Por último, pero no menos importante, a través del análisis de la política pública se logra una comprensión profunda del objeto de estudio en su contexto socio-espacial, básicamente porque a partir de este campo disciplinar se obtiene acceso al análisis de la política de turismo, la política de turismo cultural y al Programa Pueblos Mágicos del gobierno federal, composición desde la cual se puede contextualizar y reconocer el terreno común. Para efectos de conocer cuáles son las percepciones que tienen los habitantes de Álamos, Sonora, acerca de las oportunidades laborales para los jóvenes, acercándonos a una realidad que no había sido explorada desde este enfoque y que explica cuál es la situación actual respecto a la oportunidad de empleo para esta población. Desde este aspecto, se da paso a la creación de un modelo interdisciplinar que permite abordar el

problema complejo desde una perspectiva interdisciplinar, a través de un mismo terreno común.

Figura 2: Terreno común

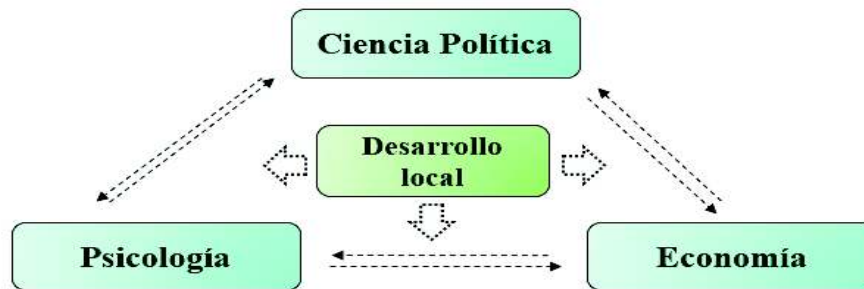

Fuente: elaboración propia

El establecimiento de un terreno común que represente el trabajo conjunto de las disciplinas pertinentes, no ha sido una tarea fácil, y se considera que, dadas las características de la investigación, es pertinente el enfoque al *desarrollo local* de la comunidad donde se encuentra nuestro objeto de estudio. Ya que, desde la psicología se abordan las cuestiones de percepciones en cuanto al fenómeno, y a partir de la economía y la política pública entablaremos lo relacionado al tema de empleo en el contexto.

2.3. Marco teórico conceptual

El contenido del apartado teórico, presenta los núcleos disciplinares que dan pie a la investigación, los cuales son: Psicología, Economía y Ciencia Política. Cabe resaltar que, para efectos de este estudio, las dimensiones que consideramos, responden a cada uno de los núcleos teóricos que se abordan.

Una de las disciplinas es la Psicología, a través de su campo de estudio, la psicología social, determinando los factores estudiados por ésta, estudiaremos de cerca las percepciones, cuyo principal exponente es Serge Moscovici, de quien retomamos significativos aportes para dar pie a la interpretación del objeto de estudio. Luego está la Economía, cuyo campo de acción seleccionado a pertinencia es la economía del desarrollo, con aportaciones de Amartya Sen, filósofo y economista que concibe el fenómeno del desarrollo en la economía, de una manera distinta a la convencional, y cuyas aristas serán de gran utilidad para esta investigación.

Por último, pero no menos importante, está la Ciencia Política a través de su campo del saber la Política Pública, misma que es empleada en la investigación como referente contextual, dado que se trabaja en el esquema de una ciudad de turismo a través de un programa que surge a raíz de una política pública federal, el “Programa Pueblos Mágicos”, implementado por la Secretaría de Turismo en México.

Figura 3: Marco teórico – conceptual

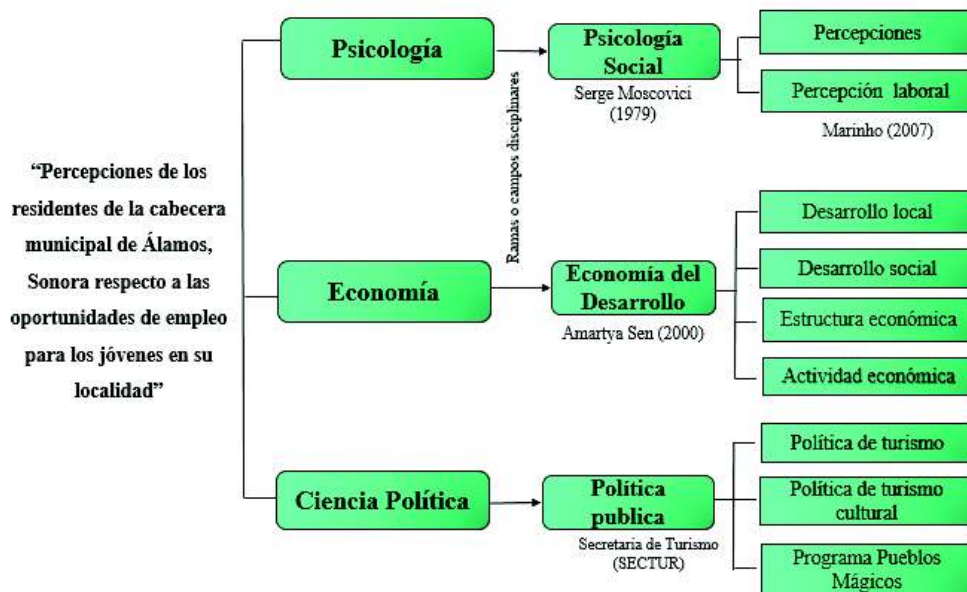

Fuente: elaboración propia

2.4. Psicología Social

La Psicología Social, es definida por Gordon Allport (1954, en Barra 1998), como una disciplina que intenta comprender y dar explicación a cómo los pensamientos, sentimientos y conducta de los individuos son influenciados por la presencia actual, imaginada o implícita de otras personas. Años después el mismo Allport, reestructura su definición sobre psicología social y la explica como una disciplina en la cual las personas intentan comprender, explicar y predecir cómo los pensamientos, sentimientos y acciones de las personas, son influenciados por los pensamientos, sentimientos y acciones percibidos, imaginados o implícitos, de otros individuos.

Barra (1998), entiende por psicología social al campo de la ciencia que busca entender la naturaleza y las causas de la conducta y formas de pensar de las personas en situaciones sociales. De esta manera se da origen al estudio de los pensamientos y sentimientos de las personas en determinado ámbito o contexto social por medio del análisis de las percepciones que manifiestan en su discurso.

2.4.1. Percepciones

Para conocer los referentes de representaciones y percepciones (conceptos íntimamente relacionados), acudimos a Serge Moscovici –máximo exponente en el estudio y desarrollo del tema-, quien parte de que una representación social es una “preparación para la acción”, es decir, no es representación social solo en la medida en que rige un comportamiento, sino también en la medida en que remodela y reconstruye los elementos del medio en el que el comportamiento debe tener lugar. Da sentido al comportamiento y lo integra a una red de relaciones ligadas a su objeto, simultáneamente proporciona nociones teóricas que llevan a

relaciones estables y eficaces. Afirmando que “los puntos de vista de los individuos y de los grupos son encargados tanto por su carácter de comunicación como por su carácter de expresión” (Moscovici, 1979:32).

Moscovici (1979), afirma que, tanto las imágenes y opiniones son pensadas, precisadas y estudiadas consecutivamente a la traducción de la posición y escala de valores que determinan al individuo o a un grupo social. Se trata pues, de un corte realizado con anterioridad conforme a los símbolos que definen a los individuos de manera individual y colectiva, respecto a la manera de concebir determinado fenómeno, mientras tienden a influirse o modelarse mutuamente. En resumen, las representaciones sociales son conjuntos dinámicos, con la característica de reproducción de comportamientos y su relación con el medio, que permiten al individuo concretar conceptos de lo que es la realidad para cada uno.

La psicología clásica, concedió particular atención a los fenómenos de la representación, concibiéndolos como procesos mediadores entre concepto (de orden intelectual) y percepción (de carácter sensorial) del individuo. Entonces, podemos definir que un proceso de percepción, es la compilación de estímulos situados a distancia y por tanto la mediación que llega a los estímulos más próximos. Por tanto, la percepción es un proceso que desemboca en el acontecimiento que corresponde a la toma de conciencia del objeto y la apreciación de la realidad que tenga el individuo. Donde la representación asume un papel que constituye la unión del concepto y la percepción, constatando que sean intercambiables, porque se generan mutuamente (Moscovici, 1979).

Vargas (1994), ha definido a la percepción como el proceso cognitivo de la conciencia que consiste en el reconocimiento, interpretación y significación para la elaboración de juicios en torno a las sensaciones obtenidas del ambiente físico y social, en el que intervienen

otros procesos psíquicos entre los que se encuentran el aprendizaje, la memoria y la simbolización. Dentro del proceso de percepción se ponen en juego referentes ideológicos y culturales que reproducen y explican la realidad y que son aplicados en el orden y transformación de distintas experiencias cotidianas.

2.4.2. Percepción laboral

Es importante para nuestro estudio, el considerar la categoría de percepción laboral dentro de la dimensión psicológica, que a su vez tiene relación estrecha con la dimensión económica que aquí se aborda.

Tratándose del mercado laboral de turismo, la competitividad es un aspecto fundamental para alcanzar el desarrollo sostenible de las regiones, en especial de aquellas donde el turismo es uno de los componentes generadores de divisas. La competitividad en esas áreas se analiza a partir de las características de los destinos turísticos, en lo que concierne a sus atractivos visuales y/o históricos, su gestión, organización, información, capital humano y facilidad de acceso. Donde se externa la importancia de la educación superior para formar profesionales capacitados, atribuciones que le competen a las instituciones de enseñanza superior o universidades (Covarrubias y Conde, 2009).

Covarrubias y Conde (2009, citan a Teixeira, 2002), afirman que una de las formas de establecer vínculos entre las instituciones de enseñanza superior y las empresas públicas y privadas de Turismo, a modo de incorporar información y técnicas renovadas; la actividad turística puede desarrollarse casi espontáneamente ya que las condiciones físicas del destino turístico están dadas. Pero en la realidad, se identifica que el desarrollo del sector posee

algunas limitaciones en el sentido que el profesional tiene dificultades para ingresar en el mercado laboral y aportar al crecimiento del sector.

En este sentido, es pertinente analizar los factores más relevantes que dificultan a los profesionales recién formados, e inclusive a aquellos formados en gestiones anteriores, a conseguir puestos de trabajo en el sector turístico, surgen interrogantes tales como si un bajo nivel de inserción de profesionales de la rama en el mercado laboral está asociado al tipo de enseñanza impartida en las instituciones de enseñanza superior o a alguna particularidad del mercado laboral (Covarrubias y Conde, 2009). Lo cual nos lleva a exponer que el capital humano es pieza clave para el desarrollo del destino turístico porque de éste depende su desarrollo.

El PPM ha constituido para la Secretaría de Turismo “un estandarte para el impulso al desarrollo local de destinos emergentes y en la diversificación de productos turísticos a nivel nacional” (Vargas y Rodríguez, 2014:139). La formación profesional para el empleo, se convierte así en un objetivo estratégico para fortalecer la productividad y competitividad de las empresas y, en consecuencia, favorecer la creación de empleo; así como para potenciar la empleabilidad de la población activa en un escenario de profundos cambios a nivel global. Se persigue pues, que “las acciones para el desarrollo turístico favorezcan a la participación e impacten en el territorio con la mejora en las condiciones de vida” (Landeros, Gomora y Castañeda, 2015:8).

María Luisa Marinho (2007), define la percepción laboral respecto al mercado laboral juvenil como la posibilidad de integrarse al sistema laboral, “observada por medio de las oportunidades de empleo a las que puede acceder; las expectativas y valoración de su trabajo, medida a través de la opinión sobre la adecuación de las remuneraciones; los requisitos,

dificultades y preparación de los jóvenes, utilizando como indicador la importancia de la experiencia al momento de ser contratado y el estado de capacitación en el que se encuentran; y finalmente, las relaciones sociales que se dan a través del trato que reciben” (Marinho, 2007:33).

Con el objetivo de comprender a más cabalidad la satisfacción personal de los jóvenes con su trabajo, es necesario conocer las motivaciones por las cuales trabajan. Donde Marinho (2007:34), encuentra que, “más del 75% de los jóvenes urbanos pertenecientes a un nivel socioeconómico bajo trabajan para solventar sus gastos y mantener a sus familias, lo que implica contar con dinero para sus propios gastos, mantener o contribuir con su familia y ayudar a la familia de sus padres”. Resaltando la validez de la experiencia al momento de buscar un empleo, ya que, un joven recomendado y con una buena experiencia laboral supuestamente estaría mejor capacitado que uno que busca trabajo por primera vez en términos de hábitos de trabajo, disciplina y comportamiento (Ibíd).

2.5. Economía del Desarrollo

Por la naturaleza de la investigación es imprescindible retomar el núcleo teórico de la Economía. Begg, Fischer y Dornbusch (2000), exponen que la economía es el estudio de cómo la sociedad decide qué, cómo y para quién producir. Entendiendo como su objeto de estudio al comportamiento humano presente en la producción, el intercambio y el uso de bienes y servicios.

Para efectos de esta investigación, cuyo objeto de estudio son las percepciones de la población de Álamos, respecto a la oportunidad laboral para los jóvenes de la localidad, nos hemos apegado a Amartya Kumar Sen, Premio Nobel de Economía en 1998, de quien

retomamos conceptos enfocados al desarrollo y crecimiento de la población, desde el campo de Economía del Desarrollo.

El desarrollo es un concepto difícil de definir. Esta dificultad surge de la perspectiva desde la cual se le analiza; “la multiplicidad de dimensiones que encierra y la forma como se perciben y las prioridades que se le dan a cada una de esas dimensiones; las situaciones históricas específicas, y las metas a que cada sociedad aspira. Sin embargo, es pertinente mencionar que siempre está asociado a un proceso mediante el cual aumenta tanto cualitativa como cuantitativamente el bienestar individual y colectivo” (Quintero, 2015:31).

Para Sen (2000), el desarrollo es un proceso de expansión de libertades reales de las que disfrutan los individuos, concentrando particular atención a las libertades humanas, hecho contrastante para las nociones concebidas normalmente para el concepto de desarrollo, como lo son enfoques capitalistas como la industrialización, avances tecnológicos, el aumento de la renta personal o los procesos de modernización, entre otros.

Visto el desarrollo como la capacidad de actuar y elegir libremente en una estructura social, donde Sen (2000), propone la libre agencia¹³ en primera instancia como una parte constitutiva del desarrollo, pero también como un importante contribuyente al fortalecimiento de otros tipos de libre agencia, relacionándolos con las conexiones empíricas donde el desarrollo promueve la libertad. Dentro de los diversos tipos de libertad y las relaciones existentes entre ellos, se consideran libertades políticas, mismas que contribuyen a fomentar la seguridad económica por la capacidad de libre expresión y elección. Las oportunidades sociales, que facilitan la participación económica, gracias a los servicios educativos y sanitarios que brindan. Los servicios económicos (comprenden oportunidades

¹³ Entiéndase “libre agencia” como la capacidad para actuar dentro de determinada estructura social.

de participación en el comercio y la producción) que contribuyen a generar riqueza personal, así como recursos públicos para financiar, mismos que pueden ser reforzados mutuamente.

Bifani, asevera que “el proceso de desarrollo no puede ir en contra de las políticas tendientes a frenar la creciente acumulación de residuos de todo tipo, las aglomeraciones urbanas irracionales o el agotamiento de recursos básicos, sino más bien orientándolo, armonizándolo y adecuándolo al medio ambiente, el cual es, en último término, el que determina las posibilidades del desarrollo social y económico en el largo plazo” (Bifani, 1999:30).

El concepto del turismo relacionado con el desarrollo es definido acertadamente por Mantero (1997, citado en Barbini, 2002), al proponer que la definición psico-social del turismo, remite a la persona y a la sociedad, trasciende el ámbito de la economía, excede el contexto del mercado y propone la consideración de la actividad en la circunstancia más amplia de lo social, contexto que reivindica el turismo como opción posible y necesaria de satisfacción de las necesidades y aspiraciones de las personas. El desarrollo turístico aportará efectivamente al desarrollo local, si se trata de un proceso de desarrollo y mejora de las operaciones de producción y comercialización de bienes y de servicios generados por la actividad turística, y que debido al carácter productivo de ésta, favorece las mejoras cuantitativas y cualitativas de la economía, mediante la acumulación de recursos disponibles, la mejora de la eficiencia y eficacia del sistema de producción y la satisfacción de necesidades elementales individuales y colectivas de las generaciones presentes y futuras.

Quintero (2015), expresa que el turismo a lo largo de los años, ha sido considerado por los diferentes gobiernos como un elemento detonador del desarrollo, enfocado en la generación de divisas y de empleo. Sin embargo, hace una relación entre el turismo y el

progreso de la economía de la localidad turística, donde expresa que; el auge del turismo -en algunos lugares- ha coincidido con el avance de su economía, por lo que en ocasiones se ha podido confundir el crecimiento turístico con el desarrollo que éste podría producir en las sociedades, es decir, que aunque el turismo es capaz de generar empleo y por consiguiente ingresos, e incluso fomentar infraestructuras, ello no significa que sea un factor de desarrollo para todos los casos.

2.5.1. Desarrollo local

Quintero, (2015 cita a Serrano, 2008) define el desarrollo local como un proyecto en el que se combinan crecimiento económico, equidad, mejora sociocultural, sostenibilidad ecológica, equidad de género, calidad y equilibrio espacial teniendo como base un proceso de concertación de los diversos agentes de un municipio, a saber: gobierno, sector privado y sociedad civil cuyo objetivo principal es elevar la calidad de vida de quienes viven, trabajan e interactúan en dicho territorio.

Andrés Solari y Mario Pérez, entienden por desarrollo local al conjunto de resultados que se manifiestan en el mejoramiento del nivel y calidad de vida de los habitantes de una localidad a raíz de generar crecimientos sustentables a diversos niveles, que se engranan, concatenan, implican y complementan entre sí de manera estratégica, capaces de crear sinergias locales de mejoramiento que implican el cambio de las condiciones sistémicas y estructurales de la localidad, profundizándose a largo plazo en la medida en que se forma y fortalece un núcleo endógeno básico. El desarrollo local se cimienta y asegura en una participación social que es “capaz de construir, decantar y acumular capital social y simbólico, identidad territorial, ciudadanía; y transformar/fortalecer la institucionalidad

local, generar nuevos arreglos institucionales adecuados al crecimiento equitativo y a provocar/operar con formas sanas de hacer política, coadyuvando en la constitución de mejoras tendenciales en la competitividad local que adopta, así, un basamento firme y articulado” (Solari, Pérez 2005:52).

Juan Carlos Mantero (2004), concibe al desarrollo local como una estrategia cuyos actores son los beneficiarios, susceptible de aplicarse a territorios variados en que los “recursos humanos y físicos son muy diversos y en los que las aspiraciones y las prioridades en materia de desarrollo crean problemáticas singulares y simultáneamente permiten aplicar estrategias diferentes y generar respuestas inéditas a partir de los singulares medios disponibles y afectables de la sociedad en el creativo proceso, en correspondencia a un territorio, es decir, a un lugar, a un momento, a un grupo dado” (Mantero, 2004:21).

Antonio Vázquez Barquero, uno de los exponentes más reconocidos por sus aportaciones a la definición del desarrollo económico local, lo precisa como un proceso de crecimiento y cambio estructural que mediante la utilización del potencial de desarrollo existente en el territorio conduce a la mejora del bienestar de la población de una localidad o una región. Cuando la comunidad local es capaz de liderar el proceso de cambio estructural, la forma de desarrollo se puede denominar desarrollo local endógeno, los procesos de desarrollo endógeno se producen gracias a la utilización eficiente del potencial económico local que se ve facilitada por el funcionamiento adecuado de las instituciones y mecanismos de regulación del territorio. La forma de organización productiva, las estructuras familiares y tradiciones locales, la estructura social y cultural y los códigos de conducta de la población condicionan los procesos de desarrollo local, favorecen o limitan la dinámica económica y,

en definitiva, determinan la senda específica de desarrollo de las ciudades, comarcas y regiones (Vázquez, 2007).

Por su parte, Albuquerque, (1997 citado en Varisco, 2008) presenta la concepción del desarrollo económico local como una creación institucional de empresas y su diversificación de actividades productivas; las acciones tendientes a mejorar la eficiencia y la competitividad de las empresas existentes. Agregando la necesidad de mejorar la cualificación de los recursos humanos y del mercado de trabajo. Brindando razón de ser al desarrollo económico-local, a través de la activación del mercado de trabajo, poniendo como principal exponente el recurso humano de la localidad.

Mantero (2004), plantea “la relación directa entre la actividad turística en concordancia a las lógicas de acción local, a los modelos y procesos de desarrollo y a las dimensiones del desarrollo local, presentando las nociones de aplicación a la problemática y las dimensiones de consideración al momento de formular diagnósticos y concebir estrategias de desarrollo turístico a nivel local y regional” (Mantero, 2004:11).

Según Mantero (2004), el desarrollo local consulta ciertas condiciones e implicaciones, dentro las cuales destacan las siguientes:

- Implica una dimensión territorial, el espacio a que se aplica está determinado por una historia, una cultura y recursos concretos;
- Los miembros de la colectividad se unen por un sentimiento de pertenencia y lazos de solidaridad creados en la gestión colectiva de ese espacio;
- Se sustenta en una fuerza endógena: la capacidad efectiva o potencial de una colectividad para asumir el reto de su desarrollo;

- Se apela a la voluntad de concertación y al establecimiento de mecanismos de asociatividad e inclusividad, y;
- Supone la recuperación de valores democráticos mediante una estrategia participativa y de responsabilidad de los ciudadanos para con su colectividad.

Mantero indica que, mientras la persona constituye la fuerza motriz del desarrollo, el desarrollo local se concibe en una práctica innovadora, basada en el desarrollo global reflejada como una forma de pensar, de abordar la temática de desarrollo social, humano, económico, técnico, renunciando a ideas preconcebidas. Esto con el fin de dar apertura a un proceso dinámico, alentado por actitudes y comportamientos basados en la acción (Mantero, 2004).

Partiendo de las aproximaciones de Quintero (2015), si los procesos de desarrollo local se comprenden desde una perspectiva integral, deben ser consideradas mejoras en aspecto cuantitativo y cualitativo, considerando cuatro aspectos fundamentales:

- La existencia de un proceso de crecimiento y acumulación de recursos,
- El aumento de la eficacia del sistema social de producción.
- La satisfacción de las necesidades básicas de la población.
- La participación y consecución de los objetivos a los que aspiran los grupos más representativos de la sociedad local.

Ante estas consideraciones, se rige hacia el desarrollo local cuando se presentan proyectos derivados de iniciativas de la comunidad, a raíz de su organización y adecuación en términos técnicos y prácticos, mismos que le brindan factibilidad a tales iniciativas y permiten a la población local mejorar sus condiciones de vida, y cuando incluyen premisas como la amplia y activa participación de la población en el rescate de los niveles productivos

necesarios y la identificación de los recursos disponibles para que se utilicen de manera más eficaz. Involucrando de esta manera a la población local, con conocimientos del manejo de bienes económicos de la comunidad, el gobierno local y demás agentes sociales que poseen lógicas e intereses diversos, puestos ante un plano relativamente igualitario (Quintero, 2015).

2.5.2. Desarrollo social

El desarrollo local, propiciado a partir de las potencialidades de la puesta en valor de los recursos de la localidad, reconoce otras aportaciones conceptuales, que dan sentido a la dimensión económica-social; me refiero pues, al desarrollo social, concebido por Ochoa (2006, en Quintero 2015), como un proceso de promoción del bienestar de las personas en conjunción con un proceso dinámico de desarrollo económico.

El desarrollo social es un proceso que, en el transcurso del tiempo, orienta al mejoramiento de las condiciones de vida de toda la población en diferentes ámbitos: salud, educación, nutrición, vivienda, vulnerabilidad, seguridad social, empleo, salarios, principalmente. Implica también la reducción de la pobreza y la desigualdad en el ingreso. En este proceso, “es decisivo el papel del Estado como promotor y coordinador del mismo, con la activa participación de actores sociales, públicos y privados” (Quintero, 2015:42).

Ochoa (2006, citado en Quintero 2015), hace una analogía ante la situación actual y pasada sobre el desarrollo social, el cual implica el mejoramiento de las condiciones de vida y de bienestar de toda la población, la tendencia de las últimas décadas ha sido la focalización de los programas sociales y la restricción de las políticas sociales universales. El crecimiento económico es condición necesaria, pero no suficiente para alcanzar el desarrollo social. Las propuestas actuales en la materia recomiendan dar un mayor peso a la “calidad del

crecimiento”, esto es, lograr que el crecimiento económico sea incluyente y contribuya al desarrollo social.

En el estudio “Turismo y desarrollo: caso Álamos Sonora”, Rojo y Castañeda (2012), refieren la opinión de Alfonso Jiménez, quien señala que es necesario un cambio de estrategia que concibe planear el desarrollo turístico con apoyo de la población local, por un modelo opuesto: planear el desarrollo del turismo en apoyo a la localidad. Donde se logre el equilibrio de sus beneficios tanto a nivel territorial como social, con una visión integral que considere lo social, económico, medioambiental, así como la conservación del patrimonio natural y cultural. Esto implica, que la planeación debe ser participativa y a largo plazo, para evitar los vaivenes ocasionados por los cambios de gobierno desde el nivel municipal hasta el federal.

Un elemento fundamental para trascender en desarrollo, es el empleo, Maruani (2000), lo concibe como un fenómeno de mercado y a su vez como una construcción social. El empleo implica un conjunto de modalidades de entrada y salida del mercado de trabajo, así como la traducción de la actividad laboral en términos de estatus sociales. Por otro lado, el concepto de trabajo se define como una actividad de producción de bienes y servicios, aunado al conjunto de condiciones de ejercicio de dicha actividad.

Es preciso advertir sobre la distinción conceptual entre actividad, empleo y trabajo. Según Neffa, Paningo, Pérez y Persia (2014), la actividad presenta una noción muy amplia, que expresa todo el dinamismo de la naturaleza humana, considerando al trabajo como una de ellas, al lado de las actividades desarrolladas en las esferas doméstica, educativa, cultural, deportiva, sindical, política, etc.

El trabajo se concibe como una actividad que se realiza, por las personas, orientada hacia una finalidad, que es la producción de un bien, o la prestación de un servicio, resultando

una realidad objetiva, que es exterior e independiente del sujeto, socialmente útil para la satisfacción de una necesidad. El trabajo moviliza tanto las dimensiones fisiológicas y biológicas, como las psíquicas y mentales del individuo. Generalmente presenta marcadas diferencias entre quien prescribe la responsabilidad de su concepción y quienes lo ejecutan, ya que estos últimos congregan no sólo el esfuerzo, la formación profesional y experiencia acumulada, sino también la creatividad, el involucramiento y la capacidad para resolver problemas mientras se hace frente a los habituales incidentes en las empresas y organizaciones (Neffa, et al, 2014).

El empleo, se concibe como el trabajo que se realiza para obtener a cambio un ingreso en calidad de asalariado, de empleador, o actuando por cuenta propia. Puede ser manifestado en el ámbito mercantil o en actividades sin fines de lucro, y no es necesario sostener relación de dependencia o asalariado (Neffa et al, 2014). Todas las personas pueden desarrollar una actividad laboral, lo cual representa que están ocupadas, sin embargo, esto no significa que tengan un empleo asalariado.

2.5.3. Estructura económica

Paul Rosenstein-Rodan (1943, citado en Aroche, 2013) reflexiona sobre las condiciones económicas y plantea que el desempleo abierto o encubierto de las sociedades subdesarrolladas obedece a que la estructura económica es incapaz de ofrecer empleo a la población —si bien no emplea esta terminología— simultáneamente, esta población no tiene las habilidades para emplearse. Sugiriendo la creación de nuevas actividades productivas donde la mano de obra subempleada o desempleada se encuentre en posibilidades de hallar empleo remunerado conforme con una mayor productividad. La solución que Aroche

encuentra ante esta situación, es la emigración masiva hacia los países prósperos que ofrecen empleo.

La estructura económica que caracterizaba a los países subdesarrollados en los años en torno a 1940 era dominada por las actividades rurales o mineras, que producían bienes para la exportación, donde las empresas podían mantener o no relaciones capitalistas — o modernas — con sus trabajadores y con su entorno económico.

Es necesario crear actividades capaces de crecer rápida y suficientemente, garantizando que los recursos sean absorbidos plenamente por el sistema económico, alcanzando tasas de productividad competitivas, proporcionando niveles suficientes de ingresos, incluso a poblaciones grandes. La misma población trabajadora puede proporcionar la demanda necesaria para garantizar el crecimiento del sector (Aroche, 2013).

Leontief (1963, citado en Aroche, 2013), expresa que el desarrollo de la manufactura y la especialización de las ramas dieron lugar a patrones de división del trabajo y de cooperación entre ellas y al intercambio acrecentado de bienes. De este modo, “el desarrollo económico se ha asociado con el mayor grado de complejidad de las estructuras productivas: la mayor especialización de las ramas y el mayor intercambio entre ellas da lugar a mayores niveles de desarrollo” (Aroche, 2013:544-545).

Es necesario señalar que, en el sector informal predominan las actividades poco capitalizadas y estructuradas a base de unidades productivas muy pequeñas y de bajo nivel tecnológico, lo que implica escasos requerimientos de capital, tanto humano como físico. La estructura del empleo en las mismas se caracteriza por la identificación de la empresa con la persona y, cuando eventualmente se contrata mano de obra, se trata de familiares no remunerados. En dichas unidades productivas no existe una división marcada entre

propietarios del capital y del trabajo como la existente en el sector formal y, por ende, el salario no es la forma más usual de remunerar al trabajo a pesar de que la producción está dirigida principalmente al mercado. De las características anteriores se desprende que las actividades informales se desarrollan en mercados competitivos. Las actividades del sector informal, generan excedente o están en condiciones de hacerlo, siempre que la política global no discrimine en contra del mismo. Por otra, se sostiene que “la característica principal de las actividades informales es su incapacidad de acumulación, consecuencia, a su vez, del proceso de acumulación fuera del sector y, en último análisis, del que se registra en el plano mundial” (Tokman, 1978:103-109).

2.5.4. Actividad económica

Según refiere el Clasificador para la Codificación de Actividad Económica¹⁴ del INEGI, la actividad económica es el conjunto de acciones realizadas por una unidad económica con el propósito de producir o proporcionar bienes y servicios que se intercambian por dinero u otros bienes o servicios. En esta definición y por las características de nuestro país, se incluye la producción agropecuaria de autoconsumo. Esta definición considera al sujeto -unidad económica- que realiza la actividad; es decir, no concibe a ésta en abstracto. Es importante recalcar este hecho porque las actividades que el Sistema de Clasificación de América del Norte (SCIAN)¹⁵ enuncia en su estructura fueron definidas con base en la similitud de los procesos de producción que se llevan a cabo en las unidades económicas.

¹⁴ Información obtenida del Clasificador para la Codificación de Actividad Económica, en <http://www.inegi.gob.mx/inegi/contenidos/espanol/clasificadores/clasificador%20de%20actividad%20economica.pdf>

¹⁵ El Sistema de Clasificación de América del Norte (SCIAN) es un recurso básico para realizar el proceso de codificación de la pregunta de Actividad económica en los proyectos de generación estadística sociodemográfica

La unidad económica es el lugar o entidad donde se realizan las actividades económicas, dicha entidad o unidad puede ser una fábrica, despacho, banco, casa de cambio, escuela, hospital, taller de reparación, empresa de transporte, oficinas de gobierno u otros establecimientos, incluso un espacio de la vivienda o un trabajador por su cuenta sin establecimiento. Cuando se identifica una actividad económica específica en una unidad económica definida se está frente a un proceso productivo, el cual se define como el conjunto de factores (maquinaria, equipo, materia prima, fuerza de trabajo, organización, etc.) que se integran para obtener un producto o servicio específico.

La estructura del SCIAN-México, tiene su base en la agrupación tradicional de actividades económicas en tres grandes grupos: actividades primarias, secundarias y terciarias¹⁶.

a) Actividades primarias:

- Características generales: consiste en la explotación de recursos naturales.
- Los sectores que la conforman son: agricultura, ganadería, aprovechamiento forestal, pesca y caza.

Las actividades primarias se sitúan en primer término porque aprovechan los recursos de la naturaleza que no han sufrido una transformación previa -aunque sí puede hablarse de cierta manipulación, como en el uso de fertilizantes, el mejoramiento de las razas del ganado y la cría de peces en medios controlados-.

El objetivo del SCIAN-México es proporcionar un marco único, consistente y actualizado para la recopilación, análisis y presentación de estadísticas de tipo económico, que refleje la estructura de la economía mexicana.

¹⁶ Información obtenida del Clasificador para la Codificación de Actividad económica, en <http://www.inegi.gob.mx/inegi/contenidos/espanol/clasificadores/clasificador%20de%20actividad%20economica.pdf>

b) Actividades secundarias:

- Características generales: consiste en la transformación de bienes.
- Los sectores que la conforman son: minería, electricidad, agua y suministro de gas por ductos al consumidor final, por ejemplo; la construcción o industrias manufactureras.

Los insumos de este grupo de actividades pueden provenir de las actividades primarias, o de este mismo grupo, y sus productos se destinan a todos los sectores. Tradicionalmente, estos cuatro sectores se han llamado “la industria” (en contraposición al “comercio”, “los servicios” y “las actividades primarias”). El sector de la minería ocupa el primer sitio jerárquico se sitúa al principio de este grupo porque combina tanto actividades de extracción, parecidas a las actividades primarias, como de transformación, PEMEX es el ejemplo claro de este tipo de unidades económicas. Los sectores electricidad, agua y suministro de gas por ductos al consumidor final, y construcción se ubican enseguida porque ambos son grandes usuarios de los recursos naturales, aquí entran ejemplos como la Comisión de Agua Potable de cada municipio y las Constructoras Abitat y Casas Geo, respectivamente.

c) Actividades terciarias:

- Características generales: Distribución de bienes
- Los sectores que comprende son: comercio al por mayor, comercio al por menor, transportes, correos y almacenamiento.

Estos sectores efectúan las actividades de distribución de los bienes que se produjeron en los grupos de actividades primarias y secundarias, ejemplos tales como las Agencias Ford, tiendas Aurrerá, Elektra, Chedraui, etc., (así como el traslado de personas, donde se clasifican

Ómnibus de México, Aeroméxico, Frío Express, etc.). En particular, el comercio se sitúa inmediatamente después de las manufacturas por la directa e intensa interacción entre ellos.

- Características generales: operaciones con información.
- Sector: Información en medios masivos.

Por la creciente importancia de la información para los negocios y los individuos el sector, se sitúa inmediatamente después de los servicios de distribución y antes del resto de los servicios.

- Características generales: Operaciones con activos.
- Sectores: servicios financieros y de seguros, servicios inmobiliarios y de alquiler de bienes muebles e intangibles.

Estos sectores están contiguos porque sus actividades consisten en invertir activos (dinero y bienes), de los que se obtienen beneficios al ponerlos a disposición del cliente, sin que éste se convierta en propietario de dichos activos. La importancia económica de los servicios financieros sitúa al grupo entre los primeros lugares de las actividades terciarias. Algunos ejemplos de unidades económicas dedicadas principalmente a estas actividades son: Banamex, Seguros América, Interdisa, Auditorio Nacional, Macrovideocentro, etcétera.

- Características generales: Servicios cuyo insumo principal es el conocimiento y la experiencia del personal.
- Sectores: servicios profesionales, científicos y técnicos; dirección de corporativos y empresas, y; servicios de apoyo a los negocios y manejo de desechos y servicios de remediación.

Estos sectores se dirigen principalmente a los negocios y tienen un impacto económico en ellos. En su mayoría se trata de actividades especializadas que tradicionalmente eran efectuadas por los mismos negocios y que hoy son adquiridas por éstos como un servicio más. Su importancia económica ha ido creciendo, y por ello se constituyeron en sectores. Algunos ejemplos de estos negocios son: Agencia Mitovsky, Grupo Modelo y Grupo ICA, Servicio Panamericano de Protección y Patronato de la Feria Nacional de San Marcos.

- Sectores: servicios educativos, servicios de salud y de asistencia social.

Estos sectores, como en el grupo anterior, también comprenden actividades que requieren conocimientos y especialización por parte del personal, y que se dirigen principalmente a las personas. Su impacto es más bien social, ya que repercuten en el nivel educativo y la salud de las personas. Ejemplos: CONALEP y CBTIS, IMSS e ISSSTE, Oceánica, etcétera.

- Características generales: servicios relacionados con la recreación.
- Sectores: servicios de esparcimiento culturales y deportivos, y otros servicios recreativos, y; servicios de alojamiento temporal y de preparación de alimentos y bebidas

Estos sectores se dirigen principalmente a las personas, aunque también dan servicio a los negocios. Aquí se ubican unidades económicas como el Grupo Mana, la Casa de la Cultura de cada municipio, el Club Necaxa, Museos de cera, así como del sector servicios de alojamiento temporal y de preparación de alimentos y bebidas, el Hotel Fiesta Americana, Vips, Sanborns, California Dancing Club.

- Características generales: servicios residuales.
- Sector: Otros servicios excepto actividades del gobierno.

Por ser un sector residual de los servicios (con excepción de los del gobierno), se sitúa al final del grupo de los que pueden ser prestados indistintamente por el sector público o por el privado. Algunos ejemplos de estos servicios son los que ofrecen los centros de verificación vehicular, salones y clínicas de belleza, panteones, estacionamientos, servicios domésticos, etcétera.

- Características generales: Gobierno
- Sector: actividades del gobierno y de organismos internacionales y extraterritoriales.

Este sector se ubicó al final por su carácter normativo o regulador de todas las actividades que le anteceden. En este sector se encuentran el IFE, el INEGI, las Cámaras de senadores y de diputados, las Oficinas de la ONU, las embajadas, etcétera.

2.6. Política Pública

La política pública se emplea como referente al contexto donde desarrolla el objeto de estudio de esta investigación, dado que el “Programa Pueblos Mágicos” surge a raíz de la implementación de una política pública por la Secretaría de Turismo para favorecer la economía a través del turismo, en México.

Para abordar la política pública, primero retomaremos a la Ciencia Política, de la cual se desprende el campo de nuestro interés, entendida como: “el conjunto de disciplinas que se ocupan de explicar los procesos de elaboración y ejecución de las políticas, y se encargan de localizar datos y elaborar interpretaciones relevantes para los problemas de políticas de un período determinado” (Gault y Blanco, 2013:23).

Al referirse a políticas públicas, Martínez, expone la postura de Nagel, asegurando que éstas “parten de la propuesta de que el estudio de problemas que las hace surgir es una actividad de corte interdisciplinar, puesto que puede ser nutrida desde muchas disciplinas para su estudio” (Martínez, 2004:233).

No obstante, para efectos de nuestra investigación las Políticas Públicas, serán concebidas como: "el conjunto de objetivos, decisiones y acciones que lleva a cabo un gobierno para solucionar los problemas que en un momento determinado los ciudadanos y el propio gobierno consideran prioritarios" (Tamayo, 1997, en Zarate y Artesi, 2007).

Para efectos esta investigación, es imprescindible conocer las aproximaciones de nuestras categorías, ante la dimensión de políticas públicas; donde la primera en cobrar importancia, es la política de turismo, definida por María Velasco (2002)¹⁷; como un conjunto, articulado y coherente, de decisiones y actuaciones que llevan a cabo los gobiernos con la intención de alcanzar determinados objetivos, en relación con los fenómenos, de distinta naturaleza, que genera el proceso de atracción, estancia o residencia ocasional de ciudadanos, en el ámbito territorial de su competencia.

La Secretaría de Turismo (SECTUR, 2016), se encarga de impulsar aquellos proyectos turísticos que a corto plazo recuperen el capital invertido en su desarrollo, por medio de los beneficios generados y el crecimiento de demanda. Ante este planteamiento, el gobierno federal considera a siete programas que ocasionan el desemboque de la turistificación en México, los cuales son: el Programa México Norte, Programa Mundo Playa, Programa Ruta de los Dioses, Programa Tesoros Coloniales, Programa en el Corazón de México, Centros de Playa y Pueblos Mágicos.

¹⁷ Conclusiones de tesis doctoral. La política turística: objeto, contenido e instrumentos. Evolución de la política turística en la Organización Central del Estado: 1951-2000. (2002) Madrid: Universidad Complutense

El turismo es una actividad esencialmente cultural, así como una acción social. Toda actividad turística significa el conocimiento de “otros”, sean pueblos, comunidades, naciones o culturas. [...] el turismo, entendido como industria cultural, deberá definir la manera de diseñar políticas públicas y programas de gobierno en las economías del siglo XXI. Así como también, deberá definir modelos de desarrollo comunitario, con un enfoque de impulso a la diversidad cultural y al cuidado del medio ambiente¹⁸.

2.6.1. Política de turismo

De la política turística, emanan determinados intereses por promocionar sectores que, dan pie al fenómeno de promoción cultural. El turismo cultural actual nace unido al patrimonio (Morére, Perelló, Dell’Orto y Martín Duque, 2013).

En los años 60 se inició con la creación de un marco teórico con enfoque al patrimonio y los bienes culturales, en Italia, donde se les asignó el objetivo de “ser disfrutados por parte del público”, -dentro de sus significados- derecho que abriría el patrimonio a todos y sería el primer paso para la realización de una política hacia el Turismo Cultural (Morére et al, 2013 citan a Salgado, 1999).

Dentro de este marco, es la UNESCO –en la carta del ICOMOS adoptada en Bruselas- la primera en presentar una definición de Turismo Cultural, en el año de 1976:

“El Turismo Cultural es aquella forma de Turismo que tiene por objeto, entre otros fines, el conocimiento de monumentos y sitios histórico-artísticos. Ejerce un efecto realmente positivo sobre éstos en tanto contribuye –para satisfacer sus propios fines– a su

¹⁸ Cuadernos del Patrimonio Cultural y Turismo (2012). Consultado el 28 de abril de 2017, en: http://www.academia.edu/1186687/SOBRE_EL_TURISMO_Y_LA_POL%C3%8DTICA_TUR%C3%8DSTICA <http://www.cultura.gob.mx/turismocultural/cuadernos/pdf19/cuaderno19.pdf>

mantenimiento y protección. Esta forma de Turismo justifica, de hecho, los esfuerzos que tal mantenimiento y protección exigen de la comunidad humana, debido a los beneficios socioculturales y económicos que comporta para toda la población implicada” (Morére et al, 2013:22).

Mientras, la SECTUR (2015), define al Turismo Cultural como “aquel viaje turístico motivado por conocer, comprender y disfrutar el conjunto de rasgos y elementos distintivos, espirituales y materiales, intelectuales y afectivos que caracterizan a una sociedad o grupo social de un destino específico”.

El Turismo Cultural se configura como un concepto en permanente proceso de construcción. En él se integran, la oferta de recursos y productos basados en el patrimonio monumental y material que se irá ampliando al significado global del patrimonio cultural (ibíd., 24). Estos autores también mencionan la importancia del sentido de la participación privada en el despunte de la economía del sector turístico-cultural:

“...tradicionalmente la gestión del Turismo y del Turismo Cultural ha sido pública, se está constatando y pidiendo cada vez más una participación privada. Para ello, se propone tomar como origen el papel del responsable político que, tradicionalmente, se ha movido en un sector público. Este tendrá que dar cabida al empresario, con nuevas formas de colaboración, partiendo de una nueva concepción de la gestión pública por su parte. La escasez de dinero público actualmente es la que está señalando estas nuevas fórmulas de colaboración. Así, se puede señalar la colaboración entre organismos públicos y empresas, o dentro de un mismo organismo, la introducción de fórmulas mixtas de gestión, o el hecho mismo que las administraciones públicas asuman la mayoría de las iniciativas relacionadas con el Turismo [...] se trata de un profesional que debe contar con habilidades genéricas y otras propias al Turismo Cultural. Así, se destacan, fundamentalmente, la flexibilidad a la hora de adaptarse a un trabajo que ofrece retos de la más diversa índole y las habilidades de comunicación, no sólo importantes a la hora de relacionarse con el cliente sino con otros profesionales del sector” (Morére et al, 2013:94).

Por otro lado, la necesidad de mejorar la competitividad a través de la implementación de políticas empresariales y educativas en relación al Turismo, requieren de la elaboración

rigurosa de estudios previos. Donde se han presentado cambios en la formación turística como consecuencia de la adaptación al Espacio de Educación Superior, que abren una nueva perspectiva para los estudiantes procedentes de Turismo. Se trata pues, de estudios que empiezan a ganar cuota de mercado junto con las enseñanzas humanísticas de más larga tradición, todo ello cuando la relación entre nivel de estudios y trabajo está claramente demostrada (Morére et al, 2013).

Beltrán y Parra (2016), definen al destino turístico como un elemento dentro del sistema turístico, que comprende a todos los agentes participantes en la actividad turística, y que considera una serie de productos, materiales e inmateriales. A su vez, estos autores describen tres corrientes sobre la conceptualización de destino turístico:

- a) Enfoque de demanda
- b) Enfoque de oferta.
- c) Integración de demanda y oferta.

La primera señala aspectos espaciales u objetivos. El enfoque de oferta tiene sustento en los aspectos subjetivos próximos al consumidor. Mientras que la tercera corriente, se refiere a la integración de las dos anteriores, relacionando aspectos espaciales y de orientación hacia el turista.

2.6.2. Política de turismo cultural

El Servicio Nacional de Turismo (SERNATUR, 2014), establece que potenciar el turismo cultural de un país, con el convencimiento de que desarrollar y fortalecer este tipo de turismo es estratégico, especialmente, porque representa una oportunidad para el desarrollo de comunidades y localidades. Se asevera por medio de la Organización Mundial del Turismo,

que el turismo cultural puede generar nuevas oportunidades de empleo, atenuar la pobreza, frenar el éxodo rural entre los jóvenes y los subempleados, así como cultivar un sentimiento de orgullo entre los miembros de las comunidades.

Martha Barbosa (2007), concibe como política de turismo cultural “el desarrollo del turismo cultural que tiene por objeto la sostenibilidad social y económica, la apropiación social del patrimonio cultural, y participación activa de las poblaciones locales en la construcción de lineamientos de planes, programas y proyectos de este tipo de turismo; además del conocimiento, comprensión y disfrute responsable en preservación y mantenimiento de las expresiones culturales y naturales y propende la puesta en valor del patrimonio nacional" (Barbosa, 2007:108-109).

El Ministerio de Cultura y el Ministerio de Comercio, Industria y Turismo, de la Republica de Colombia (2005), sostienen que la Política de Turismo Cultural busca fomentar el turismo cultural e incentivar a nacionales y a extranjeros a conocer y apropiarse de las costumbres y del patrimonio material e inmaterial de un país. Es decir, se busca generar beneficios a la comunidad, así como los medios y motivaciones para cuidar y mantener el patrimonio cultural, garantizando la sostenibilidad de los sectores cultural y turístico.

De esta manera, se entiende que la Política de Turismo Cultural, es una estrategia de los gobiernos para favorecer al desarrollo social y económico de las localidades, cuyo principal objetivo consiste en la potenciación de los recursos materiales e inmateriales de esas comunidades a través de la atracción de visitantes y la participación activa de la población local. Así como la búsqueda de formas para lograr la generación de oportunidades de empleo y frenar el éxodo rural juvenil.

2.6.3. Programa Pueblos Mágicos

“Pueblos Mágicos” es uno de los Programas que responde a una política de turismo cultural, mismo que pretende impulsar a México como destino turístico de clase mundial, a través de la promoción de riqueza patrimonial, material e inmaterial propia del país. Este programa propicia la coordinación interinstitucional de estados y municipios por medio de la diversificación y calidad de los destinos turísticos, estimulando así la inversión pública y privada para la generación de derrama económica y empleos, asimismo se encarga de potenciar el desarrollo social y económico en beneficio de las comunidades receptoras (SECTUR, 2014).

El Plan Nacional de Desarrollo 2013-2018, determina como estrategias para lograr una de sus metas, los siguientes objetivos (SECTUR, 2014):

- Aprovechar el potencial turístico de México para generar una mayor derrama económica en el país, en cuya estrategia, se establece dentro de sus líneas de acción:
- Diversificar e innovar la oferta de productos, consolidar los destinos turísticos y posicionar a México como un destino atractivo en segmentos poco desarrollados, además del de sol y playa, el turismo cultural, ecoturismo y aventura, salud, deportes, de lujo, de negocios y reuniones, cruceros, religioso, entre otros;
- Fomentar un mayor flujo de inversiones y financiamiento en el sector turismo y la promoción eficaz de los destinos turísticos, para lo cual se establece como una de sus líneas de acción, la de detonar el crecimiento del mercado interno a través del desarrollo de nuevos productos turísticos, para consolidarlo como el principal mercado nacional.

- Impulsar la sustentabilidad y que los ingresos generados por el turismo sean fuente de bienestar social, señala como sus líneas de acción, crear instrumentos para que el turismo sea una industria limpia, consolidando el modelo turístico basado en criterios de sustentabilidad social, económica y ambiental; impulsar el cuidado y preservación del patrimonio cultural, histórico y natural del país; convertir al turismo en fuente de bienestar social;

Para orientar al logro de las estrategias del Plan Nacional de Desarrollo en lo que concierne al Programa Pueblos Mágicos, se presentan los objetivos que rigen al Programa (Comisión de Turismo, 2015):

- Estructurar una oferta turística complementaria y diversificada hacia el interior del país, basada fundamentalmente en los atributos histórico-culturales de localidades singulares.
- Aprovechar la singularidad de las localidades para la generación de productos turísticos basados en las diferentes expresiones de la cultura local; artesanías, festividades, gastronomía, y tradiciones, entre otras.
- Aprovechar la singularidad de las localidades para la generación de otros productos turísticos tales como la aventura y el deporte extremo, el ecoturismo, la pesca deportiva, y otros que signifiquen un alto grado de atraktividad dentro del territorio de la localidad participante.
- Poner en valor, consolidar y/o reforzar los atractivos de las localidades con potencial y atraktividad turística, fomentando así flujos turísticos que generen:
 - Mayor gasto en beneficio de la comunidad receptora (artesanías, gastronomía, amenidades y el comercio en general), así como,

- La creación y/o modernización de los negocios turísticos locales.
- Que el turismo local se constituya como una herramienta del desarrollo sustentable de las localidades incorporadas al programa, así como en un programa de apoyo a la gestión municipal.
- Que las comunidades receptoras de las localidades participantes aprovechen y se beneficien del turismo como actividad redituable como opción de negocio, de trabajo y de forma de vida.

Como se puede observar, el sexto objetivo del PPM, pretende el desarrollo del turismo como una actividad que contribuirá a incrementar los niveles de bienestar, mantener y acrecentar las oportunidades de empleo, fomentando la inversión, el fortalecimiento y optimización de los recursos y atractivos naturales (SECTUR, 2014).

**Capítulo III. Sobre la política de turismo, el programa
Pueblos Mágicos ante las oportunidades de empleo**

III. Sobre la política de turismo, el programa Pueblos Mágicos ante las oportunidades de empleo

El crecimiento del turismo se encuentra íntimamente relacionado con el nivel de ingresos de la población, argumento que justifica el hecho de que diversos países hayan decidido tomar como punta de lanza de su desarrollo la actividad turística, convirtiéndolo en un modelo capitalista para fomentar el desarrollo nacional. Sin embargo, los efectos de esta actividad son diferentes en cada economía dependiendo de su capacidad para aprovechar sus recursos humanos, culturales y naturales.

El surgimiento de la Política de Turismo –de México y el mundo- atiende intereses que no surgen de la agenda social, sino que, responde a intereses económicos y el discurso oficial de las instituciones que lo representan –la Secretaría de Turismo en México-, expone que también se busca incrementar el desarrollo de las localidades beneficiadas de los atributos que hacen que un lugar sea turístico. Es así como nace el programa Pueblos Mágicos (PM), en el año de 2001, el presidente Vicente Fox da a conocer la política pública, bajo un esquema de atributos simbólicos, leyendas, historia, cotidianidad y por supuesto, magia, adherida a las comunidades seleccionadas. Con el fin óptimo de explotar los recursos de estas localidades para su desarrollo local. Visto desde un particular ángulo, donde los beneficios de PM se concentran en ciertos sectores (Fernández, 2015), se entiende que cosificar los atractivos que hacen surgir la magia de estos destinos, atiende a fines puramente económicos, incluyendo así al sector turismo, al modelo capitalista. Cabe señalar que, mucho antes de que surgiera esta política, la lógica de implementación de políticas de turismo, era la misma.

En las siguientes líneas se abordarán cuestiones relacionadas a la naturaleza de la política pública, las políticas públicas en México, la política de turismo en México y en

Sonora, así como la materialización de la política de turismo el programa Pueblos Mágicos en planes y programas de desarrollo a partir del surgimiento de la misma.

3.1. Naturaleza de las políticas públicas

La política pública, atiende a la formulación de problemas y, a su vez, a la búsqueda y planteamiento de soluciones de dichas problemáticas. Cuyo procedimiento general de realización, responde a la puesta en marcha de cinco elementos; estructuración de problemas, pronóstico, recomendación, monitoreo y evaluación, según Carlos Salazar, (2009). Cuya elaboración pende de un análisis previo de la política pública en cuestión, ya que se considera que éstas son prácticas y repetitivas.

El análisis propiamente dicho, por su parte, “busca otra cosa: éste no cuenta con una alternativa preferida conscientemente preestablecida, sino que ensaya en orden a clarificar las consecuencias de una o varias opciones. –y observar *ex ante* o *ex post*– para predecir o describir la cadena de efectos producidos” (Salazar, 2009:24). Implica pues, el estudio de las opciones políticamente factibles en materia de acción gubernamental y el estudio de los procesos y de las estructuras para la consecución de estas opciones, incluir a ambas es imprescindible.

Según certifica Salazar (2009), los componentes esenciales del análisis de las políticas públicas comprenden los sistemas, político, administrativo y el social. El sistema político, porque es en éste ámbito donde las decisiones son tomadas. El social pretende ser la respuesta del Estado/Gobierno a la problemática, demandas o necesidades de la población. El sistema administrativo, es el encargado de ejecutar las políticas públicas, es decir, poner en marcha esas posibles soluciones que se reflejan en el subsistema social, que a fin de cuentas es este último el que recibe los beneficios o perjuicios de las decisiones y acciones del gobierno.

Posee una estructura poliárquica, con muchos polos de poder que dependen de sus relaciones con el sistema político y con la sociedad. Cuenta también con una estructura estratégica, jerárquica y dependiente del poder público.

“Realizar el análisis de políticas públicas tiene el objetivo de dar explicación a lo que sucede con la acción del Estado/gobierno y encontrar elementos que permitan contribuir a mejorar la gestión” (Salazar, 2009:34). Lucy Patricia Villanueva define a las políticas públicas como “un conjunto de respuestas oportunas por parte del Estado a las demandas por Necesidades Básicas Insatisfechas, reconocidas socialmente como generadoras de conflictos”. De manera tal, que la política pública representa el conjunto de acciones que representan la intervención del estado en relación a una cuestión que concita atención, interés, movilización de otros actores que son parte de la sociedad (Villanueva, 2009:64).

El conjunto de problemas, demandas y asuntos que los gobernantes seleccionan, denominándolos como objetos de intervención, están íntimamente relacionados con la desigualdad económica. Villanueva (2009), sostiene que, los actores implicados en las políticas públicas se dividen en dos rubros- por un lado, están los políticos y movimientos, es decir, partidos políticos. Por el otro, se encuentran los actores políticos-sociales, aquí se consideran los movimientos sociales, organizaciones gremiales y Organizaciones no gubernamentales. Son estas últimas las que se encargan de ejercer presión sobre el estado e incorporar a la agenda pública, temas de interés social, para que sean considerados como un problema político –por tanto, susceptible de formulación de políticas públicas-.

“Los gremios pasan de una situación subjetiva existente a una situación objetiva real o considerada, precisamente por la valiosa intervención de los actores sociales” (Villanueva, 2009:66).

Figura 4: Las políticas públicas, la agenda institucional y efectos en la administración pública

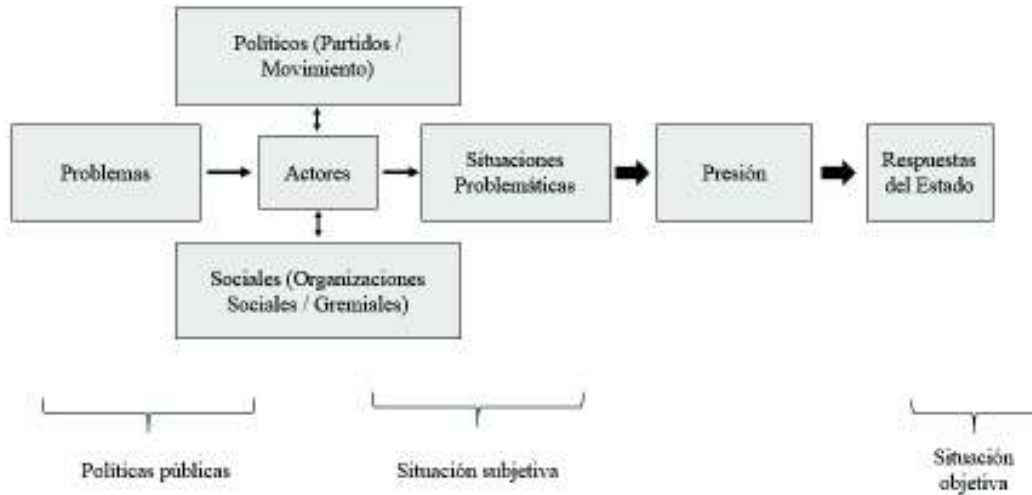

Fuente: Villanueva, 2009.

El esquema representa de donde surgen las políticas públicas, a través del yacimiento de una problemática donde los principales actores son los políticos y los actores sociales, quienes se encargan, por un lado, de realizar movilizaciones en la sociedad para atraer la atención de los gobernantes y exponer sus temas de interés social –aquí es donde se contempla una situación subjetiva, puesto que, puede ser importante para unos, pero irrelevante socialmente hablando, para los otros-. Mientras que, por el otro lado se encuentran los partidos políticos analizando las peticiones de los ciudadanos representantes de los grupos y organizaciones –son estos últimos los que ejercen presión a la burocracia-, es en ese momento cuando se presenta una situación objetiva, puesto que se delibera la respuesta del Estado/Gobierno.

La configuración de las políticas públicas se torna por medio del análisis de las necesidades básicas insatisfechas de los habitantes de determinado sector. En medida que

esas necesidades aumentan, se convierten en problemas sociales y es ahí donde se convierten en procesos políticos, y los intermediarios políticos en representación de sus jefes, encargándose de presionar sobre la autoridad pública para que intervengan. A consecuencia de estas acciones, como respuesta surge la política pública (Villanueva, 2009). Este procedimiento de participación ciudadana de demandas básicas insatisfechas de las comunidades es de lo que se encarga la agenda social.

La agenda, “es el conjunto de problemas que atañen o que se pueden llevar a un debate político, inclusive a la intervención (activa) de las autoridades públicas” (Villanueva, 2009:68), contempla un conjunto de problemas que son objeto de controversias y debates públicos. Y se caracteriza por seleccionar problemas a intervenir –por medio de las políticas públicas- y dar respuesta a la sociedad, hablamos pues, de la agenda política.

La acción pública implica siempre una agenda pública, destacando sus principales características: es compleja, tiene un fin, es colectiva, limitada, continua y evolutiva. En cuanto a la participación de los grupos o actores sociales, la acción supera lo gubernamental y entonces se le denomina “pública”.

La agenda internacional, es un grupo heterogéneo de temas que están en constante discusión en la lista de objetivos por alcanzar. Señala temas que atraen el interés de una cantidad considerable de los actores que se desenvuelven en la esfera internacional. Entonces, la agenda internacional incorpora distintos programas en áreas diversas, desde una agenda para el desarrollo, una agenda de seguridad, una agenda ambiental, entre otras, que no están colocadas en una jerarquía clara o sólida. Donde los temas los temas militares atraen la atención por parte de los Estados (Martínez, 2014).

La agenda internacional, es definida por los Estados poderosos a nivel mundial. Los temas de interés en todos los países, generan movimientos sociales –en unas partes antes que en otras, los medios de comunicación juegan un papel muy importante en este asunto, como indica Manuel Castells en sus trabajos sobre la sociedad en red-, estos grupos proponen la agenda social, misma que, presentará las necesidades insatisfechas, demandas y/o problemáticas al Estado/Gobierno, para que éste, de manera objetiva, decida si procede una política pública o no. Estos grupos están conectados por los medios de comunicación, y, en muchas ocasiones, que una sociedad se manifieste inspira a otras en distintas partes del mundo para que también lo hagan, solicitando a sus representantes políticos la agenda de interés social. Así es como la agenda internacional promueve intereses definidos por los grupos de poder que representan al Estado/Gobierno, luego los gobiernos locales se encargan de ejecutar las políticas públicas de acuerdo a los intereses gubernamentales de agenda político-publica que representan en sus contextos. Todo esto bajo un régimen de análisis y evaluación de políticas públicas, buscando los puntos débiles y fortalezas con objetivo de mejorarlas.

3.2. Las políticas públicas en México

El tema de políticas públicas en México, atiende –al igual que en todo el mundo-, primeramente, los intereses de aquellos representantes de Estado, ante la percepción dominante actual, el mundo de los negocios donde predomina el capitalismo, orientado directamente hacia la globalización económica, justificando sus decisiones en el desarrollo nacional.

Es inapelable que política y economía son elementos que van intrínsecamente unidos, y que, de tener un buen funcionamiento como equipo, la sociedad sería la principal beneficiada, como lo fue al momento de la aplicación del Estado interventor en México – referido a la estabilidad económica y social- donde se obtuvo un trabajo en conjunto entre las instituciones y organismos responsables de mantener la economía, propiciando el equilibrio social (Huerta, 2005).

En México existe una gran discordancia entre el discurso que muestran planes y programas gubernamentales como objetivos de intervención-acción de las políticas públicas, y los efectos que éstas políticas están teniendo en sociedad. Además, que, cada sexenio los intereses gubernamentales cambian.

3.3. La política de Turismo Programa Pueblos Mágicos en México y Sonora

Sobre la conformación teórica del turismo, Castro (2009, cita a César y Arnaiz, 2002), establece que, en el desarrollo del turismo existen dos grandes etapas que se muestran en distintos contextos, por consiguiente, generan diversas corrientes de pensamiento sobre el fenómeno. La primera se establece durante las primeras décadas del siglo XX y, la segunda se concebida a partir de la postguerra después de la segunda guerra mundial.

“A partir de la segunda mitad del siglo XX el turismo tiene un verdadero auge como producto de factores políticos, económicos, técnicos, laborales, comerciales, culturales y educacionales, se masifica y surgen otros componentes en el estudio del fenómeno, entre otros factores relevantes que impulsan al turismo durante el periodo de 1950 a 1973 se encuentran la paz de la posguerra que lleva a un nivel importante de prosperidad en occidente, la recuperación de Japón, Alemania y otros países europeos que se reflejó en incremento de ingresos, el mejoramiento tecnológico y de la eficiencia en los medios de transporte tales como mejoramiento del ferrocarril y la producción en serie de automóviles, el incremento de la vías de comunicación, la sustitución de la hélice por los reactores en los aviones, su abaratamiento y utilización para transportación masiva, los

ajustes de las jornadas de trabajo, creación de los periodos vacacionales y surgimiento de la seguridad social favorecieron el crecimiento de la actividad turística consolidándola a nivel mundial” (Castro, 2009:35).

El mismo autor reconoce que la corriente económica en estudios de turismo prevalece y se da nota de que funge como un factor determinante para el desarrollo económico –tanto como distribuidor de ingresos como generador de divisas- (Castro, 2009), además de las fuentes de empleo. De igual forma, hace mención de la discusión producida en aras de la clasificación del fenómeno turístico, ya que se encuentra que algunos autores defienden que es social y otros que éste fenómeno es económico. Lo cierto es que, el fenómeno turístico atiende a particularidades económico-sociales.

Castro (2009), expresa la importancia del turismo en la actividad económica gracias a su crecimiento a nivel mundial en los últimos tiempos, convirtiéndose en punta de lanza del capitalismo global, significando así, un medio muy eficaz para la globalización financiera y el movimiento mundial de capitales.

Hemos retomado hasta aquí, la importancia que se ha asumido para el turismo, evidentemente se conforma más allá de lo social, trascendiendo en el ámbito de lo económico, considerando un área de oportunidad potente para la economía de los países.

Resulta importante para este estudio, considerar la visión que aporta Mario Velázquez (2013), acerca de la política de turismo, por medio del análisis del programa Pueblos Mágicos, tanto como una formulación de una política para el desarrollo turístico, como en un escenario para la negociación de espacios de poder económico y simbólico.

El crecimiento turístico en México surge en respuesta a las transformaciones en el contexto internacional. Debido a los cambios en Estados Unidos a partir de la Enmienda

XVIII a la Constitución de los EUA, que como resultado tuvo la declaración de la Ley Volstead –mejor conocida como Ley seca-, donde se prohibía el consumo de alcohol. Luego se construyó un sistema carretero en ese mismo país, y más tarde, la masificación de medios de transporte propició la movilidad de la población norteamericana a México –donde podían tener “legalmente” todo aquello que su país consideraba ilícito a partir de los últimos cambios originados en la constitución-. Fue entonces que Tijuana se convirtió en el primer destino turístico internacional de México, ya que se encargó de aprovechar el “área de oportunidad” construyendo bares, cantinas y prostíbulos, como principales atractivos para el país vecino. Hasta ese momento, los empresarios que explotaban la afluencia turística norteamericana, no pagaban ningún impuesto al gobierno, y este último poco o nada intervenía en la propagación e imagen negativa que los negocios daban al país. Un segundo momento en el progreso de la turistificación en México, se dio cuando turistas norteamericanos iniciaron a visitar el Puerto de Acapulco como un lugar para vacacionar, lo cual dio pie al desarrollo de turismo de sol y playa –en la década de los cuarenta-, la percepción que se tuvo de este segundo espacio de turismo fue una especie de paraíso descubierto por los norteamericanos (Velázquez, 2013).

“El turismo no fue considerado por los primeros gobiernos postrevolucionarios como una de las actividades productivas que impulsaría el desarrollo del país, fue el desarrollo propio de esta actividad lo que comenzó a generar interés del gobierno mexicano al ser claro su potencial” (Velázquez, 2013:98). A partir del crecimiento turístico en Acapulco, el gobierno mexicano muestra interés en impulsar la actividad turística, ya que identifica los beneficios económicos que trae consigo e inicia a invertir en la modernización de la estructura urbana de la zona costera. El turismo como una fachada tiene uno de sus primeros ejemplos en Acapulco establece Mario Velázquez (2013). Es a partir de la década de los

noventa y principios del siglo XXI, que el turismo se consolida como tema de la agenda institucional federal, estatal y municipal. El tercer momento importante para el turismo en México, se da a partir del interés por las zonas arqueológicas. Donde los principales beneficiados siguen siendo los turistas, al tener acceso a un turismo de cultura y aventura.

A finales del siglo XX e inicios del siglo XXI, el gobierno federal apuesta por la herencia española, dando pie a la comercialización de la historia de México, a través de la venta del destino de turismo cultural, dando inicio así a la política de turismo cultural, el programa Pueblos Mágicos en el sexenio de Vicente Fox, representante del Partido Acción Nacional (PAN). Un antecedente importante para la iniciativa de Pueblos Mágicos es la Carta internacional de turismo cultural de 1999 “la protección, conservación, interpretación y presentación de la diversidad cultural y del patrimonio cultural de cualquier sitio o región es un importante desafío para cualquier pueblo en cualquier lugar”, especificándose que la conservación y gestión del patrimonio es una tarea de la cual se deben responsabilizar las comunidades locales (Figueroa, Valverde y López, 2015:91-92).

El potencial del turismo para impulsar un crecimiento incluyente y sostenible, así como para mejorar el desarrollo local y regional en México, tiene un amplio margen a ser explotado, y el sector enfrenta también retos diversos en materia de competitividad y sostenibilidad. Los principales desafíos en materia política incluyen la necesidad de adaptar el modelo de desarrollo turístico para hacerlo más incluyente, para fortalecer su gobernanza, incrementar apoyos a las micro y pequeñas empresas y vincular nuevos mercados y destinos –situaciones que se han venido trabajando desde las evaluaciones continuas al programa PM-. El programa de Pueblos Mágicos, se ha planteado como estrategia para el desarrollo local, su implementación a la par del crecimiento económico y bienestar social.

El modelo de desarrollo turístico en México y en el mundo así como las políticas públicas turísticas van encaminadas al desarrollo económico de las localidades, sin embargo, viene a colación la filosofía del destacado economista Amartya Sen, no es posible tener un desarrollo local si no existe un desarrollo social, y los habitantes de las zonas turísticas apremian la constante demanda de mejoras en cuanto a la economía de los más desfavorecidos, puesto que es evidente que es un sector muy reducido el que se beneficia directamente de este tipo de políticas.

Ante la crisis económica, que se traduce como una crisis de empleos -con salarios bajos y condiciones laborales precarias-, la solución de corte neoliberal ha sido el fomento al autoempleo, al emprendimiento, al apoyo económico, generalmente reducido, para que las personas arranquen un pequeño negocio y se vuelvan “sus propios jefes”. En base a lo anterior, es que Figueroa, Valverde y López (2015), consideran que el programa Pueblos Mágicos es un modelo planteado afín al del emprendimiento. Es, concretamente, “un modelo que, al apoyarse en el patrimonio natural y cultural de los pueblos nombrados como “mágicos”, fomenta, entre otros tipos de emprendimiento, el de carácter cultural, lo cual nutre al modelo, en un esquema neoliberal, sin que el Estado tenga que responder por aquellos que contribuyen a la magia del pueblo, y a su éxito como destino turístico” (Figueroa, Valverde, López, 2015:90).

Básicamente responsabilizando a la población local de los destinos que cuentan con el nombramiento de PM, del éxito, desarrollo y progreso de la localidad, sin considerar los elementos primordiales para que el residente, que no cuenta con recursos económicos suficientes para abrir un negocio propio o con la capacitación para explotar ciertas áreas de interés para el turista-visitante por falta de formación –ejemplo: dominio de un idioma-,

teniendo acceso solamente a los empleos en su mayoría precarios, que oferta el mercado laboral de estos destinos –como lo son mucamas, meseros, bar tender, cantinero, dependiente en algún negocio, entre otros- . El turismo y el Programa lejos de traer desarrollo traen exclusión social. Así como también hay quien considera que por lo menos es empleo y se evita la migración, la delincuencia o el permanecer en sus lugares de origen en condiciones de mayor miseria. La respuesta del programa en las localidades, ha sido insuficiente, ya que, si se han creado empleos en algunos lugares, no obstante, en general se trata de trabajadores de baja calificación e ingreso para la subsistencia, o en negocios familiares (Fernández, 2015).

“La razón de la asignación de nombramiento de los pueblos mágicos no obedece a que los destinos tengan un buen desempeño sino que ha sido resultado de razones coyunturales – como el interés de los gobiernos locales y la sociedad civil por pertenecer al programa; oportunidades de expandir el turismo en una localidad por planes de inversión de particulares; interés de la SECTUR por considerar que la población es estratégica para el desarrollo local o regional del turismo...y discrecionales, más que a un orden preestablecido” (SECTUR, 2013:195).

De acuerdo a las reglas de operación del programa Pueblos Mágicos, es indispensable la creación de un Comité que represente la voz de la comunidad ante las autoridades e instancias gubernamentales. El programa basa su estrategia en la participación comunitaria, inclusión y permanencia, así como en los avances y logros que son resultado del nivel de trabajo que la propia comunidad realice. Sin embargo, estas mismas reglas operativas, establecen que la localidad debe contar y aplicar un programa de reordenamiento del comercio semifijo o ambulante en las zonas de alta concentración de visitantes o en sitios de

interés turístico y en el área de influencia de los mismos (SECTUR, 2015). Por un lado “apoyan a la población”, pero por otro, los reubican en áreas no concurridas porque “afean” la ciudad; entonces ¿en qué momento estos vendedores podrán ofertar sus productos?, claro está que el interés principal, no está en las poblaciones más necesitadas. Demostrándose, además, que esta legitimización del programa, atiende a uno de los principales criterios –no negociables- que incurren en la certificación del programa.

De una manera análoga del apoyo gubernamental a los emprendedores, “la Secretaría de Turismo, ofrece capacitación en temas turísticos en los Pueblos Mágicos. Según el programa, eso debe bastar, puesto que la magia es intrínseca al pueblo; sólo se necesita saber gestionarla” (Figueroa, Valverde, López, 2015:99).

Figueroa, Valverde, López (2015), señalan que, este modelo turístico plantea una combinación entre preservación y valoración de la naturaleza, por un lado, y crecimiento económico por el otro. Cuando se habla de la importancia económica del programa, no siempre significa desarrollo local, más bien crecimiento económico de algunos sectores. Aquí lo que para el sector turístico y el turismo ha sido o puede ser considerado positivo, para los residentes tiene sus pros y sus contras. “Muchas veces los beneficios han quedado circunscritos al sector turístico, el municipio resiente lo sobrecargado del destino en el deterioro medioambiental, y la falta de infraestructura y servicios” (Fernández, 2015:12).

En este marco de acciones, se busca activar la economía nacional partiendo de la iniciativa de la gente. Esta disposición provocó que, en el año 2013, el presidente Enrique Peña Nieto fundara el Instituto Nacional del Emprendedor (INADEM), dependiente de la Secretaría de Economía, asentando como principal objetivo brindar apoyo a los

emprendedores y a las micro, pequeñas y medianas empresas, a través del impulso del mercado nacional e internacional con el fin de contribuir al desarrollo económico y social.

“El turismo constituye en los Pueblos Mágicos y en sus alrededores, una opción real para alcanzar mejores condiciones de desarrollo, que por falta de oportunidades las habían mantenido marginadas y que ahora están demostrando que existen nuevas formas de organización, administración e inversión para generar empleos e ingresos” (SECTUR, 2008:7). Regresa a la nota de optimismo y llena de posibilidades del discurso oficial.

No todos los grupos que resultan directamente afectados por la ejecución de una política como Pueblos Mágicos participan en la definición de la misma, todo lo contrario, algunos son intencionalmente excluidos (Velázquez, 2013:91). Este investigador hace un esfuerzo por demostrar que, los problemas sociales que buscan ser atendidos no están “dados” sino que son definidos tanto por el gobierno como por el resto de la sociedad, en cuanto al asunto de las políticas públicas. Partiendo del análisis de la definición de un problema –o varios-, y la creación de la agenda pública; en referencia al conjunto de sucesos que acontecen se convierten en un problema que requiere de la atención gubernamental y de la población. De la manera que el asunto es definido, tornará la forma en que será resuelto, expone Velázquez.

El mismo autor, plantea dos importantes cuestiones respecto a la política pública programa PM. Por un lado, se encuentra la interrogante de ¿quiénes son los actores legitimados para intervenir en la operativización de la política?, referido a quienes trabajaran en la construcción del desarrollo de cierta zona turística a partir del programa. La segunda cuestión se refiere a los problemas sociales que requieren ser atendidos y no se encuentran

en esa esfera, siendo más claros, hay problemas que son definidos por el gobierno y por el resto de la sociedad. Entiéndase pues que, este programa “obedece a intereses y definiciones particulares del gobierno sobre qué es lo deseable para el desarrollo de México y de ciertas localidades” (Velázquez, 2013:95). A través de la cosificación de los recursos naturales, del paisaje, de monumentos y todo aquello que aporte al imaginario de un México auténtico.

En general, “haciendo un reconocimiento de los pros y contras del programa PM, la población de las localidades considera que hay más beneficios y aspectos positivos que negativos, y en especial se enfocan en cuestiones de carácter económico, empleo y ventas, mientras los perjuicios tienen que ver con el tráfico, la contaminación y la inseguridad” (Fernández, 2015:17). En la evaluación de desempeño de los destinos turísticos en el marco de los Convenios de Coordinación en materia de Reasignación de Recursos, se hacen comentarios referentes a las fortalezas, oportunidades, debilidades y amenazas, a las localidades que cuentan con el nombramiento de Pueblo Mágico. En general, “las recomendaciones y comentarios van orientados hacia aquellos aspectos regulatorios y a la normatividad del programa. Sin embargo, lo referente al tratamiento o fortalecimiento de las oportunidades de desarrollo económico y social para la comunidad que no forma parte del Comité Pueblos Mágicos o del sector servicios, son totalmente omitidos” (SECTUR, CESTUR, CONACYT, 2013:421-422). La insistencia es, la necesidad de incluir en esta política una agenda social que vincule el tratamiento de las problemáticas que acontecen en estas localidades, ya que, en muchas de ellas los niveles de marginación y pobreza son preocupantes.

Si los gobiernos incluyen en su agenda, estrategias en pro de las necesidades de los pobladores locales, como la implementación de fuentes de empleo –por ejemplo- de mayor

cualificación a las actuales, más allá del sector turístico y a su vez, la capacitación para las poblaciones que carecen de estudios, mismas que normalmente no cuentan con recursos para llegar a "ser sus propios jefes" por medio del emprendimiento, quizá el desarrollo local y social de estas comunidades sería alcanzado con mayor rapidez.

Como ejemplo de las políticas de desarrollo que se han implementado para mejorar la situación de pobreza y exclusión en las localidades es el Programa LEED (Desarrollo Económico y Empleo Local) de la Organización para la Cooperación y el Desarrollo Económicos (OCDE), que desde su creación en 1982, se ha encargado de promover el intercambio entre sus miembros, y la difusión con los países no miembros, de experiencias e innovaciones en materia de desarrollo económico y social integrado, además de la creación de empleos a nivel local. El objetivo de esta organización es trabajar con los países, la inclusión social, la cooperación económica y el desarrollo local. Otro ejemplo, resulta de la iniciativa LEADER –en la Unión Europea-, la cual fomenta el desarrollo sostenible y políticas de desarrollo regional y local que dan como resultado la cohesión social y territorial (Rosas, Almeraya y Guajardo, 2017).

3.4. Materialización de la política de turismo, Programa Pueblos Mágicos, en planes y programas específicos

Pueblos Mágicos es uno de los diez proyectos estratégicos del sector turismo, mediante el cual, “se busca que, en un corto y mediano plazo, las localidades que reciben los beneficios del nombramiento Pueblo Mágico puedan fortalecer la infraestructura, la calidad de los servicios, la diversificación de sus productos turísticos, la creación y modernización de

herramientas comerciales, acciones que contribuirán a detonar el crecimiento del mercado interno” (SECTUR, 2014).

El Plan Nacional de Desarrollo (PND) 2001-2006 –bajo la presidencia de Vicente Fox Quesada-, establece como columna vertebral del desarrollo a la educación. Tiene como objetivos y estrategias el desarrollo social y humano; el crecimiento con calidad, y; el orden y respeto.

El cuarto objetivo rector de este plan de desarrollo es fortalecer la cohesión y el capital sociales, tiene como estrategia la promoción y desarrollo de una política general de fortalecimiento e integración de las personas y las familias más vulnerables, mediante el desarrollo integral e incluyente, con la participación de la sociedad civil (PND 2001-2006). El cual alentó la relación sociedad-Estado, para convenir términos y condiciones entre la federación, los estados y los municipios que den lugar a políticas públicas en las que se considerara la distribución de tareas dirigidas a promover el desarrollo por medio de programas y estructuras que permitiesen la plena incorporación de individuos y grupos marginados.

Asimismo, se asegurará que los mecanismos y formas de organización para la concepción, decisión y conducción de esos programas cuenten con la participación de las personas a las cuales fueron destinados (PND 2001-2006:90).

Otra estrategia fue: Impulsar la vocación social de la cultura abriendo cauces a la participación organizada y diversa de la sociedad; promover la vinculación entre los sectores de educación y cultura, fortalecer y ampliar la infraestructura y la oferta cultural en todo el país (PND 2001-2006).

Otro objetivo íntimamente relacionado con el anterior, es el que propone elevar y extender la competitividad del país. En el marco de una nueva cultura laboral y empresarial, se propone una política de competitividad industrial capaz de crear las condiciones para extender la competitividad a todo el espectro sectorial y regional, no plenamente aprovechado todavía, ofreciendo una disponibilidad oportuna y eficaz de infraestructura, una adecuada oferta de educación y de capacitación para el trabajo productivo (PDN2001-2006:109).

El sector turismo, representó entonces y ahora una prioridad para el Estado mexicano y éste se ha propuesto asegurar su capacidad competitiva. Buscando desarrollar y fortalecer la oferta turística para consolidar los destinos turísticos tradicionales y diversificar el producto turístico nacional, aprovechando el enorme potencial con que cuenta México en materia de recursos naturales y culturales (PDN 2001-2006:111).

Es de esta manera que se ve en el potencial turístico, la forma de diversificar la oferta turística de México, y con ello inyectar potencial económico al país. Es así como surge el Programa Pueblos Mágicos, derivado de una política neoliberal que centra el desarrollo económico, o más bien lo confía, a la iniciativa y al esfuerzo de los emprendedores mexicanos que, junto con los empresarios consolidados, son concebidos como el motor de la vida económica del país, bajo una lógica empresarial y emprendedora (Figuroa, Valverde, López, 2015).

El Programa Pueblos Mágicos, se desarrolla en este marco, como una propuesta del gobierno federal, a través de la Secretaría de Turismo, que “entra de lleno en esta lógica emprendedora, ya que responde a un esquema que fomenta no sólo la iniciativa privada y el desarrollo de empresas turísticas (a través de hoteles, restaurantes, parques ecoturísticos, cafés, bares y tiendas desarrolladas por empresarios en el ramo, o por personas con

experiencia en el tema), sino que está abierto a los emprendedores que deseen poner sus pequeños negocios u ofertar productos y servicios que los conviertan en autosuficientes” (Figueroa, Valverde, López, 2015:90).

Es importante hacer una revisión de los planes de desarrollo a nivel nacional, estatal y municipal, con objeto de verificar si efectivamente existe interrelación entre ellos, en tres periodos distintos, pero consecutivos, a partir de la puesta en marcha de la política pública que a este estudio concierne, el Programa Pueblos Mágicos.

En el caso del Plan Estatal de Desarrollo 2004-2009, para el Estado de Sonora, cuyo gobernante fue el Ing. Eduardo Bours Castelo, se proponen seis capítulos como ejes de trabajo y enfoque para desarrollar durante su periodo. El primero, nada ni nadie por encima de la ley. El segundo eje, fue para el empleo y crecimiento económico sustentable; el tercer capítulo propone la igualdad de oportunidades, corresponsabilidad y cohesión social; el cuarto atiende hacia una nueva forma de hacer política; el quinto capítulo presentó un enfoque en el gobierno confiable y su honestidad; luego se encuentra el de Recursos crecientes para el gasto social y de inversión.

En su diagnóstico, el PED 2004-2009, reconoce que, el Estado de Sonora cuenta con importantes ventajas económicas con relación a otras entidades del país y a otras regiones del mundo. Desatacan su dotación de recursos naturales; su privilegiada ubicación geográfica; su amplia infraestructura social y productiva; su estrecha vinculación con la economía más grande del mundo, y su sólida estabilidad democrática. Pero, sobre todo, el activo más valioso de Sonora es su gente (p-31). Sin embargo, uno de los mayores retos para este gobierno, fue el de generar fuentes de empleo para más de 23 mil sonorenses –cifra que anualmente se incorpora al mercado laboral-. Preocupado también por los niveles de

competencia del estado, ante las insuficientes las oportunidades para la población candidata a ingresar al mundo del trabajo, ya que, la formación del recurso humano con que se contaba en el estado superaba en ese entonces los niveles de preparación superior a los de China, una potencia mundial.

A través de la identificación de los ámbitos a desarrollar con el objetivo de aportar al desarrollo estatal, en este plan de desarrollo, también se reconoce que, “el turismo tiene como fuente de crecimiento la gran riqueza cultural, la diversidad de los recursos naturales, la inversión en megaproyectos para el desarrollo de corredores turísticos, la certidumbre en la tenencia de la tierra, la diversificación y la capacidad de los recursos humanos, lo que permite ofrecer servicios turísticos de excelencia” (PED 2003-2009:11). Para el momento en que este plan de desarrollo se creó, Sonora generaba un PIB de 63% gracias al sector servicios, solamente –donde también se generaba la mayor parte de las fuentes de empleo-. Sin embargo, también se reconoció entonces, que, la industria turística requería ampliar y mejorar su infraestructura, así como elevar la calidad de sus servicios y perfeccionar la estrategia de promoción turística –apenas un año después de la publicación de este Plan Estatal de Desarrollo, fue que se da la primera declaratoria de Pueblo Mágico en Sonora, a Álamos Sonora y se inicia un procedimiento riguroso de promoción a ésta localidad-.

En el sexto objetivo de este plan de desarrollo estatal, se propone el desarrollo regional, diversificación y modernización productiva. “A través del aprovechamiento de la fuerza de las regiones, la modernización y diversificación de la producción local; así como a través de la promoción de la integración del sector primario a procesos productivos de mayor valor agregado y; aprovechar plenamente las oportunidades que ofrece la industria turística” (PED 2004-2009:41-43).

El Plan Nacional de Desarrollo (PND) 2007-2012 –en el sexenio de Felipe Calderón Hinojosa- estableció cómo premisa básica la búsqueda del Desarrollo Humano Sustentable, a través de cinco ejes rectores para avanzar en la transformación de México:

- Estado de Derecho y seguridad.
- Economía competitiva y generadora de empleos.
- Igualdad de oportunidades.
- Sustentabilidad ambiental.
- Democracia efectiva y política exterior responsable.

Este plan, propone una lista de objetivos nacionales, cuyos propósitos son: garantizar la seguridad nacional; garantizar una vigencia plena del Estado de Derecho; alcanzar un crecimiento económico sostenido más acelerado y generar los empleos formales; la reducción de los niveles de pobreza; contar con una economía competitiva con bienes y servicios de calidad y de precios accesibles; reducir la pobreza extrema; aniquilar cualquier forma de discriminación; asegurar la sustentabilidad ambiental; consolidar un régimen democrático y; el aprovechamiento de recursos para el impulso nacional (PND, 2007-2012).

Bajo los objetivos y estrategias del eje de economía competitiva y generadora de empleos del PND (2007-2012), se encuentra relación estrecha en el asunto que a este estudio concierne, y es que, en algunos objetivos se manifiesta abiertamente los intereses por fomentar y explotar la política pública que incentive la inversión –y reactive la economía- a través de la explotación de los recursos naturales y otros, para el “beneficio económico del país” – o quizá de unos cuantos, en cierto sector económico-, cobrando importancia el Programa Pueblos Mágicos -no se manifiesta como tal en el PND, pero es implícito y resulta

evidente al conocer los objetivos del segundo eje rector en su búsqueda de lograr el desarrollo-.

El objetivo 4, consta en la promoción de políticas de Estado y la generación de las condiciones en el mercado laboral que incentiven la creación de empleos de alta calidad en el sector formal. Mientras que, el objetivo 5 propone potenciar la productividad y competitividad de la economía mexicana con el fin de lograr un crecimiento económico sostenido y acelerar la creación de empleos.

En el objetivo 6, se promueve la creación, desarrollo y consolidación de las micro, pequeñas y medianas empresas -MIPyMEs-.

El objetivo 7, establece el interés por elevar el nivel de desarrollo humano y patrimonial de los mexicanos que viven en las zonas rurales y costeras.

En el objetivo 12, se propuso hacer de México un país líder en la actividad turística a través de la diversificación de sus mercados, productos y destinos, así como del fomento a la competitividad de las empresas del sector de forma que brinden un servicio de calidad internacional.

Es preciso destacar que, aunque suene reiterativo, el interés por el sector turismo tiene varias características que lo han convertido en una prioridad nacional, dada su importancia como factor de desarrollo y motor de crecimiento. Destacan, en primer lugar, su elevada productividad y empleo bien remunerado; y en segundo, que en muchas ocasiones se desenvuelve en regiones de menor desarrollo económico. Cabe notar que “la riqueza cultural y natural de México implica que existen amplias oportunidades de actividades turísticas que no se han desarrollado cabalmente” (PND, 2007-2012:118-119).

Hablamos pues, del interés de este Plan Nacional de Desarrollo, por dar continuidad a la Política de Turismo Federal, Programa Pueblos Mágicos, que tuvo sus inicios en el sexenio del Presidente Vicente Fox. Donde el papel del sector turístico es concebido como detonante del desarrollo local, implicando que el desarrollo de infraestructura y de servicios debe incluir aquellos aspectos orientados a dotar de capacidades a la población local.

En el periodo comprendido de 2009 a 2015, Guillermo Padres Elías fue representante de la gubernatura por el Estado de Sonora. En el diagnóstico estratégico presentado en su Plan de Estatal Desarrollo (PED), “se muestra como componente de éste instrumento la consideración de diversos elementos de la estructura económica de la entidad, otorgando especial énfasis a la dinámica del empleo, la industria, el sector agropecuario y el turismo. Para Sonora, el turismo representa un motor de crecimiento económico y fuentes permanentes de empleo para sus habitantes” (PED, 2009-2015:57-77).

En el PED 2009-2015, se reconoce que el sector servicios contribuye a la riqueza en la entidad, ya que, forma parte de los tres sectores económicos que se distinguen por aportar cerca de dos terceras partes del Producto Interno Bruto de Sonora; manufactura; comercio, restaurantes y hoteles y, servicios comunales, sociales y personales. Este Plan Estatal de Desarrollo, centra su preocupación en los aspectos relacionados con el mercado laboral, marcando una pauta a cumplir relacionada con la creación de empleos mejor remunerados, la mejora en cuanto al nivel educativo de la población ocupada y en evitar la precarización de las condiciones laborales. Sin embargo, la atención de éste PED, maneja superficialmente el potencial turístico del estado.

Se encuentra falta de concordancia del PED 2009-2015 de Sonora, respecto al PND 2007-2012, en lo que concierne al tema de la explotación de los recursos turísticos de la

nación en aras de potenciar la economía del país. Ya que, el PND de este momento, es claro en sus objetivos de aprovechar los recursos para el impulso nacional.

Para el año 2012, año en que cambia el representante de la presidencia de México, ya se encontraba bastante encaminada la implementación del Programa Pueblos Mágicos. El Plan Nacional de Desarrollo 2013-2018, elaborado bajo el liderazgo de Enrique Peña Nieto, muestra como procedimiento de acción la consolidación del papel constructivo de México en el mundo. Entablando cinco metas nacionales con el fin de tener: un México en Paz, un México Incluyente, un México con Educación de Calidad, un México Próspero y un México con Responsabilidad Global.

Este Plan Nacional de Desarrollo, expone en el diagnóstico general del país, a un México que enfrenta barreras que limitan su desarrollo. Sin embargo, este mismo diagnóstico, es consciente de los recursos disponibles para el crecimiento, resaltando las ventajas del bono demográfico de la población juvenil, mostrándolos como una oportunidad única para el país. Pero, muestra también “una de las principales limitantes para el desarrollo nacional, es pues el gran reto en materia de productividad, el decrecimiento económico” (PND, 2013-2018:16)

Al llegar al tópico de fomento económico, política sectorial y regional, el PND (2013-2018:80), “reconoce la importancia de que el Gobierno de la República impulse, al igual que lo hacen las economías más competitivas a nivel mundial, a los sectores con alto potencial de crecimiento y generación de empleos. Destacando el hecho de que se requiere de una política de fomento económico en sectores estratégicos”. Marcando a su vez la línea entre la actividad privada y la del gobierno, especificando que, el deber que tiene el Estado de crear condiciones propicias para que progresen la creatividad y la innovación en la economía, y se

fortalezcan las libertades y los derechos de los mexicanos. Competir exitosamente en el exterior, democratizar la productividad entre sectores económicos y regiones geográficas, y generar alto valor a través de su integración con cadenas productivas locales. Las actividades productivas de pequeñas y medianas empresas, del campo, la vivienda y el turismo son ejemplos de estos sectores.

Éste PND, también menciona la importancia de fomentar las Micro, pequeñas y medianas empresas (MIPYMES), y el valor de estos negocios para la economía del país, creyendo indiscutible la necesidad de una política orientada a apoyar a las MIPYMES productivas y formales, así como a los emprendedores. Establece, además que, debe facilitarse un proceso de cambio estructural ordenado capaz de permitir el crecimiento de actividades de alto valor agregado al mismo tiempo que se apoya la transformación productiva de los sectores tradicionales de la economía. Para ello, se requiere la coordinación de la política de fomento económico, la infraestructura logística y la política sobre sectores estratégicos como la minería, la agricultura y el turismo.

El PND actual, desde un principio detectó en el turismo, la posibilidad de crear trabajos, incrementar los mercados donde operan las pequeñas y medianas empresas, así como la posibilidad de preservar la riqueza natural y cultural de los países. Cuyo principal objetivo es aprovechar integralmente el crecimiento del sector turístico a nivel mundial. México se encuentra bien posicionado en el segmento de sol y playa, sin embargo, no se pierde de vista la oportunidad de generar más derrama económica a través del turismo cultural, ecoturismo y aventura, de salud, deportivo, de lujo, de negocios y reuniones o de cruceros. Asentándose que, todas las políticas de desarrollo del sector deben considerar criterios enfocados a

incrementar la contribución del turismo a la reducción de la pobreza y la inclusión social. (PND 2013-2018).

Es imprescindible aprovechar el potencial turístico de México para generar una mayor derrama económica en el país. Este objetivo se traduce en impulsar el ordenamiento y la transformación sectorial; impulsar la innovación de la oferta y elevar la competitividad del sector turístico; fomentar un mayor flujo de inversiones y financiamiento en el sector turismo por medio de la promoción eficaz de los destinos turísticos; y propiciar que los ingresos generados por el turismo sean fuente de bienestar social (PND 2013-2018:87).

Por su parte, el Plan Estatal de Desarrollo (PED) 2016-2021, de Sonora asume conseguir en sus ejes estratégicos y transversales, la alineación con el Plan Nacional de Desarrollo 2013 – 2018. “Partiendo de la convicción de que la fortaleza de la nación proviene de sus regiones, estados y municipios y promueve transversalmente, en todas las políticas públicas, tres estrategias: Democratizar la Productividad, consolidar un Gobierno Cercano y Moderno, así como incorpora la Perspectiva de género” (PED, 2016-2021:5).

El PED 2016-2021, plantea la clusterización económica a lo largo de todo el estado, transversalizando casi todos los sectores económicos, bajo la premisa del surgimiento de economías de proximidad que potencian la armonía en el crecimiento estatal. Se aprecian clústeres en la industria automotriz y aeroespacial, pero también en la agroindustria, la minería, turismo, la pesca y en otras actividades tradicionales y emergentes. Siendo el turismo uno de los sectores emergentes que resultan relevantes para Sonora. Otros son la salud, la electrónica asociada a la producción de dispositivos médicos, la energía renovable, la biotecnología, la aeroespacial, la automotriz, entre otros.

Uno de los retos por cumplir del PED 2016-2021, es consolidar la infraestructura y la conectividad para el desarrollo del sector turístico. Cuyas estrategias se derivan bajo el estricto apego a las normas de protección y cuidado del medio ambiente; instrumentar esquemas para fortalecer las capacidades institucionales del sector turismo; fortalecer las ventajas competitivas de la oferta turística; la promoción del Estado de Sonora a nivel nacional e internacional como un destino que ofrece atractivos turísticos naturales, culturales e históricos, así como infraestructura turística y servicios de calidad.

Es importante para este análisis, lo referente al plan de desarrollo municipal del contexto donde se llevó a cabo la investigación, es decir, el Plan Municipal de Desarrollo (PMD) 2016-2018, de Álamos Sonora. Mismo que está vinculado al Plan Nacional, mostrando interés por el desarrollo, apegándose lo más posible al antes mencionado.

Como antecedente importante, cabe destacar que, en el año 2005, Álamos pasa a formar parte de la política de la Secretaría de Turismo, programa Pueblos Mágicos, por sus atribuciones turísticas diferenciadoras, por los valores destacables históricos-culturales con el propósito de reforzar sus atractivos e impulsar el turismo con la intención de promover el consumo de productos culturales regionales como las artesanías, gastronomía, música y danzas. Cuyo objetivo insta en reactivar la economía de la localidad a través de la oferta de los recursos antes mencionados, oriundos de la comunidad alamense (PMD, 2016-2018).

El PMD de Álamos, Sonora, “tiene como objetivo impulsar una política cultural que permita el desarrollo de una ciudadanía intercultural mediante la gestión cultural y convierta el trabajo de investigación, promoción y difusión de las artes como herramientas metodológicas de transformación social, considerando los espacios públicos, las bibliotecas, centros culturales, museos, galerías y talleres convertidos en centros de convivencia

comunitaria apoyando en la recreación y aprendizaje de nuevos conocimientos relacionados con la producción artística y cultural” (PMD 2016-2018:61). Basando sus estrategias en la consolidación de un Consejo Ciudadano para el programa de desarrollo cultural municipal; la identidad de los pueblos indígenas; la gestión cultural; el turismo cultural y; el bienestar social en la cultura.

Se asume al turismo como la actividad económica de mayor importancia en el municipio, pues se considera que su contribución a la generación de empleos para los Alamenses y población de los alrededores. “El turismo ha sido el eje medular del cual se ha venido desarrollando toda actividad económica en la cabecera municipal y representa uno de los principales puntos de atracción turística en el Estado, por su importancia histórica y cultural, su arquitectura neoclásica colonial, edificios históricos y belleza natural, sus fiestas tradicionales y la calidez de su gente” (PMD 2016-2018:110).

El Plan Municipal de Desarrollo de Álamos, busca impulsar el desarrollo ordenado de la actividad turística, estableciendo líneas de acción que le den cauce a programas y proyectos estratégicos que mejoren la productividad y competitividad de sus productos y servicios, fomentando la integración social y regional, que ello sirva de base para un desarrollo comunitario saludable.

En el 2014, en Álamos se tuvo una afluencia turística nacional de 91,700 personas y afluencia de Extranjeros de 15,177 en total. La afluencia turística generó una derrama económica total de 325.9 millones de pesos (PMD 2016-2018). Con estos indicadores, ¿por qué la mayoría de la población sigue formado parte de la estadística en cuanto al tema de vivir en situación de pobreza? Estamos hablando del 80% de la comunidad del municipio. Es alarmante que, teniendo esta derrama económica, el municipio continúe entre los primeros

lugares de pobreza y marginación en cuanto a los municipios del estado de Sonora, ¿dónde están quedando los recursos generados por la actividad turística?, al parecer, es solo un sector el principal beneficiado, y no es la población que señala el discurso del programa PM.

La creación de la política de turismo, no fue un acontecimiento que surgió por la demanda y necesidad de dar respuesta a una problemática, sino, más bien surge en respuesta a intereses económicos del gobierno federal, donde se encuentra potencial de desarrollo económico en su mayoría, creando un disfraz de beneficio social hacia las poblaciones de las localidades con atractivos culturales que cuentan con los requisitos que solicita el programa para ser incorporado, pero que también cuentan con índices de pobreza bastante elevados para las empresas turísticas y del ámbito de la prestación de servicios.

Existen aún muchas discordancias entre los planes nacional, estatal y municipal de desarrollo de México, los objetivos y reglas de operación del programa Pueblos Mágicos. Se asume que las evaluaciones continuas hacia los efectos de la política son con la finalidad de analizar aquellos puntos débiles de las poblaciones afiliadas al programa y ofrecer un diagnóstico. Por parte de la política pública como tal, se requiere de la incorporación de agenda social con urgencia, puesto que ahondan las problemáticas en la mayoría de las poblaciones, siendo el empleo precario una de las principales causales.

Si además de los indicadores que se incorporan a los criterios de certificación del nombramiento como Pueblo Mágico establecidos en las Reglas de Operación del Programa, se consideran también, elementos que las comunidades deban cumplir (dentro del marco de desarrollo económico, social y local) en el planteamiento de contar con una agenda social, con lineamientos regulatorios que aseguren el progreso de las localidades vinculadas al programa, saldrían de las tablas estadísticas de rezago social y estarían en virtud de disminuir

sus niveles de pobreza. Además, esos beneficios estarían repercutiendo directamente en la economía nacional y en su nivel de desarrollo, reflejados a la par, en los planes de desarrollo nacional, estatal y municipal.

El turismo es un fenómeno económico-social, no es descabellada la idea de sugerir a la Secretaría que lo coordina, reorganizar sus prioridades. Las secretarías, dependencias, instituciones, privadas y gubernamentales tienen vínculos entre sí, si el Estado se interesa en abrir una brecha donde la nueva etapa turística en México se enfoque en crear oportunidades de desarrollo social y de las localidades, además del desarrollo económico que, de cualquier forma, va implícito en esta actividad... estaríamos hablando de un México con mayores posibilidades, de un México prospero, con empleos, con estabilidad... porque así como las secretarías trabajan de manera articulada, también los problemas sociales se encuentran entrelazados, la falta de empleo formal ^{figura} entre los detonantes de la delincuencia, entre otros problemas que aquejan al país.

El fin óptimo de las políticas públicas es el desarrollo, en el caso de esta investigación, particularmente el desarrollo humano. El desarrollo humano, según el Programa de las Naciones Unidas para el Desarrollo, se define como “un proceso en el cual se amplían las oportunidades del ser humano en tres aspectos: i) disfrutar de una vida prolongada y saludable; ii) adquirir conocimientos; y iii) tener acceso a los recursos necesarios para lograr un nivel de vida decente” (Rosas, Almeraya y Guajardo, 2017:106).

Capítulo IV. Ruta metodológica

IV. Ruta metodológica

En el apartado metodológico, se describe el plan o estrategia que se desarrolla durante el proceso de una investigación, con la finalidad de responder al planteamiento del problema (Hernández, Fernández y Baptista, 2014). En este estudio se realiza una interpretación de las percepciones que tienen los habitantes de la cabecera municipal de Álamos, Sonora respecto a la oportunidad de empleo que brinda la ciudad a sus jóvenes residentes.

Yoya Miranda (en Valles, 1999), apela a la necesidad de pasar de las perspectivas y paradigmas a los diseños de investigación cualitativa, destacando la importancia del contextualismo al atribuir como estrategia metodológica el comparativismo, al momento del levantamiento de datos; y el contingentismo, en la interpretación de los mismos. Para captar la construcción local y lábil de la realidad social, Miguel S., Valles recomienda la elección cuidadosa de las técnicas de investigación que se emplearan.

Figura 5: Modelo metodológico

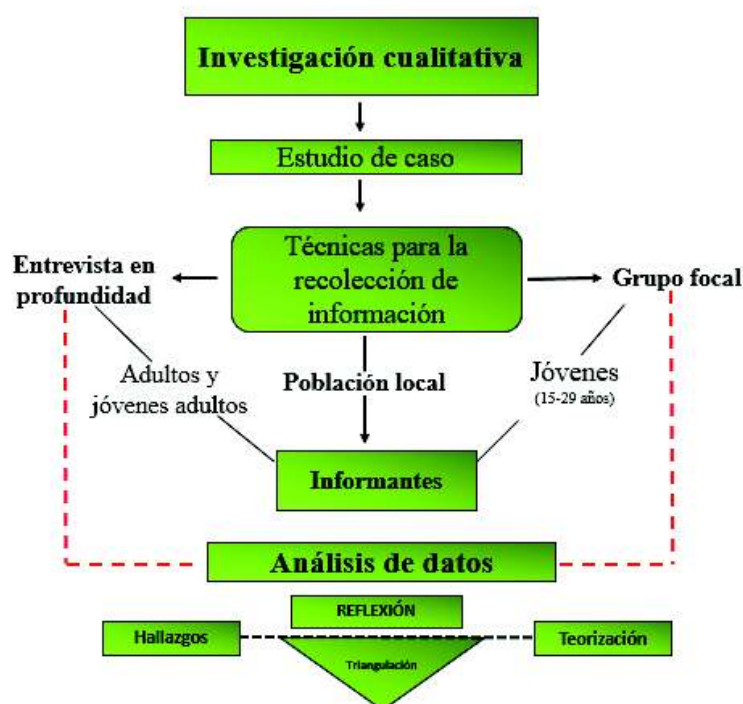

Fuente: elaboración propia

4.1. Investigación cualitativa

Las investigaciones cualitativas, como señalan Hernández, Fernández y Baptista, son “*piezas artesanales del conocimiento, hechas a mano, y a medida de las circunstancias; ya que es posible que existan estudios que compartan diversas similitudes, pero no réplicas, como sucede en la investigación cuantitativa*” (Hernández et al., 2014:470). Estos autores, señalan que el hecho de que el investigador sea el instrumento de recolección de datos y que el contexto evolucione con el transcurrir del tiempo hacen único a cada estudio.

El enfoque cualitativo se selecciona con el propósito de descubrir la manera en que los individuos perciben y experimentan los fenómenos que los rodean, a través de la profundización del particular punto de vista, interpretación y significado de cada uno (Hernández et al, 2014, 370). Recurrir a este enfoque, nos permite un acercamiento a las percepciones de la población sobre el empleo juvenil en una ciudad de turismo cultural, asimismo, constituye la vía para acceder a la interpretación de las subjetividades y atribuciones de significado respecto a los núcleos de exploración considerados en la investigación.

4.2. Estudio de caso

“El estudio de caso se basa en un diseño de investigación orientado al análisis de las relaciones entre muchas propiedades concentradas en una sola unidad” (Marradi, Archenti y Piovani, 2007:237). El objetivo del estudio de caso es abordar un fenómeno complejo en forma holística, el investigador se aproxima al caso a través de diferentes métodos y diversas técnicas de recolección de datos (observación, entrevista en profundidad, análisis documental, etc.) y análisis de la información empírica o triangulación metodológica.

Marradi et al., (2007), sostienen que el análisis de casos no está confinado a los límites de ningún método en particular, sino más bien, constituye un ejemplo del despliegue de estrategias a las que llevan a la solución de un problema en situación concreta. A esto atiende la importancia de realizar la construcción social de las percepciones de empleo juvenil en la ciudad turística desde la mirada de adultos y jóvenes residentes de la localidad, ya que son los actores principales en este contexto.

4.3. Técnicas de investigación

Para efectos de las aproximaciones empíricas de esta investigación nos enfocamos en las técnicas de entrevista en profundidad y grupo focal (focus group), ya que permiten contacto cara a cara con los informantes y un acercamiento de rapport y fluidez durante la entrevista. Mientras que, el desarrollo de grupos focales fue elegido con la estrategia de generar la exposición de opiniones entre los jóvenes participantes, elemento indispensable para conocer de cerca las similitudes y diferencias en lo referido, lo cual fue fundamental para la exploración de nuestro objeto de estudio.

4.3.1. Entrevista en profundidad

Alonso (1994, en Valles, 1999), señala que la entrevista en profundidad es un constructo comunicativo y no un registro simple de lo “dicho por el sujeto”. Indica que los discursos no son preexistentes de manera absoluta, sino que constituyen un marco social de la situación de la entrevista. Dicho de otro modo, el discurso es la consecuencia –respuesta- de a una interrogación difundida en una situación dual y conversacional, con su presencia cada uno de los interlocutores –entrevistador y entrevistado- co-constituye en cada instante ese

discurso. “Cada investigador realiza una entrevista distinta, en virtud de su experiencia, su cultura, sensibilidad y conocimiento particular acerca del tema; un factor importante a considerar es el contexto espacial, temporal o social en el que se desarrolla” (Valles, 1999:195).

Miguel S.,Valles (1999), manifiesta como principales ventajas e inconvenientes de la entrevista en profundidad las siguientes características:

Ventajas:

- Riqueza informativa: intensiva, holística, contextualizada y personalizada.
- Posibilidad de indagación por derroteros no previstos incluso.
- Flexibilidad, diligencia y economía.
- Contrapunto cualitativo de resultados cuantitativos.
- Accesibilidad a información difícil de observar.
- Preferible por su intimidad y comodidad.

Inconvenientes:

- Factor tiempo (con matices).
- Problemas potenciales de reactividad, fiabilidad y validez.
- Falta de observación directa o participada.
- Carencia de las ventajas de la interacción grupal.

Ratificando lo dicho por Alonso y Valles. Marradi, Archenti y Piovani (2007), exponen que, para las ciencias sociales, la entrevista se refiere a una forma especial de encuentro: una conversación a la que se recurre con el fin de recolectar determinado tipo de informaciones en el marco de una investigación. Fideli y Marradi (1996, en Marradi et al, 2007), dan por

sentado que se trata de una técnica confiable, ya que mencionan que es la más utilizada en estas disciplinas, con estimaciones que indican que un alto porcentaje (90%) de estudios empíricos se valen de algún modo de ellas.

En definitiva, la entrevista tiene una inconmensurable utilidad para acceder al universo de las significaciones de los actores, desde su sistema de representaciones, percepciones, creencias, valores, nociones, etcétera. Marradi et al., reconocen que “la efectividad de llevar a cabo la entrevista, echando mano de sus ventajas y la minimización de sus debilidades, la aplicación de la técnica queda indefectiblemente condicionada por la capacidad de empatía del entrevistador y sus habilidades para crear un clima de comunicación adecuado” (Marradi et al., 2007:221).

Taylor y Bogdan (2013), entienden por entrevista cualitativa en profundidad a los reiterados encuentros cara a cara entre el entrevistador y los informantes, encuentros encaminados hacia la comprensión de las perspectivas que tienen los informantes respecto a sus vidas, experiencias o situaciones, tal cual expresan en sus propias palabras. “El investigador es el instrumento de la investigación; su rol no solo implica obtener respuestas, sino aprender a que preguntas hacer y cómo hacerlas” (Taylor y Bogdan, 2013:101). El paso inicial del proceso para obtención de la información es establecer *rapport* con los informantes, comenzando con preguntas no directivas, hasta llegar al enfoque de la investigación.

Valles (1999), habla sobre la importancia del uso combinado de la entrevista con otras técnicas –cuantitativas o cualitativas-, para reforzar la obtención de información.

4.3.2. Grupo Focal

Atendiendo las recomendaciones de Valles (1999), se ha elegido la técnica del Grupo focal para la recopilación de la información.

Las entrevistas focales se caracterizan por la presencia simultánea de varios entrevistados que se relacionan a través de técnicas conversacionales. El focus group, es un tipo de entrevista grupal que se enmarca dentro de los enfoques cualitativos, su dinámica se basa en organizar un grupo particular de personas para que discutan determinado tema que constituye el objeto de la investigación. “La información, producto de esa interacción que refleja las perspectivas y experiencias grupales, es registrada y clasificada para su análisis. El último paso es analizar la información obtenida para elaborar conclusiones y sugerencias” (Marradi, Archenti, Piovani, 2007:227).

Dentro de las denominaciones que ha recibido la técnica se encuentran las siguientes: “focus group, grupos focalizados, grupos de discusión y grupos motivacionales, designación que alude a la búsqueda de factores no observables que surgen en el transcurso de la conversación” (Marradi, et al., 2007:227).

Según refieren Marradi, Archenti, Piovani (2007), existen tres tipos de grupo focal: los tradicionales o cara a cara, los grupos en teleconferencia o telefónicos y los grupos on line, aplicando el uso de las nuevas tecnologías y el internet.

Sin embargo, para efectos de este estudio, solamente hemos recurrido al focus group cara a cara; que según Marradi et al., (2007), son los más utilizados y su principal ventaja es la presencia simultánea de los entrevistados en un mismo espacio, lo cual permite la generación de una gran cantidad de información que trasciende el discurso verbal, entre los datos obtenidos, se detecta la gestualidad y el lenguaje corporal que expresan emociones que

difícilmente podrían captarse cuando la presencia es remota. Una ventaja más, es la posibilidad de presentar a los sujetos, materiales que pueden ser evaluados visual o auditivamente, así como por sus texturas.

Dentro de sus principales desventajas, reside el reclutamiento de sujetos dentro de determinada área geográfica limitada¹⁹, y que estos deben desplazarse hasta el punto de reunión, puesto que esto incide directamente en los costos y en la tasa de aceptación a participar. Desde otro ángulo, la desgrabación y transcripción de información para el análisis, toman varios días (Marradi, et al., 2007).

Coordinación del grupo focal

Marradi, et al., defienden la importancia de la coordinación como elemento clave para el éxito de la técnica. “El rol del coordinador consiste en promover el interés, la participación, la integración y el debate entre los participantes. El coordinador trabaja con una pauta de entrevista organizada que va de lo general a lo particular” (Marradi, et al., 2007:233). El moderador no forma parte de la discusión, no plantea suposiciones, ni juzga las intervenciones; su labor consiste en generar un clima de confianza que estimule la participación y mantener un enfoque en el tópico que se investiga.

4.4. Selección de informantes

Para la selección de informantes para la entrevista, se llevó a cabo al azar mediante un “muestreo de participantes voluntarios, también denominado muestra *autoseleccionada* ya

¹⁹ Empero, para nuestro estudio las “desventajas” o “limitaciones” son excluidas, puesto que los participantes se desplazan de lunes a viernes al punto de reunión donde se realizarían los grupos focales y se acordó con las autoridades de los planteles educativos el lugar y hora en que serían desarrollados.

que las personas se proponen como participantes o responden a una invitación” (Battaglia, 2008 en Hernández et al., 2014: 386-387). Esta selección, se llevó a cabo conforme a ciertas características de nuestros sujetos, entre ellas: sexo, edad, estado civil, escolaridad y ocupación (indistintos), empero, el criterio de selección riguroso para nuestros informantes fue el de ser residente de la localidad.

Las edades de los participantes de entrevista, oscilan entre los 19 y 64 años (véase tabla 5), considerando como informante adulto a todo individuo mayor de 18 años, localizados en diversos espacios dentro perímetro de la cabecera municipal. Mientras que, en el caso de los jóvenes (cuyo rango de edad se encuentra entre los 15 y 29 años) participes en los grupos focales, se consideró como centro de concentración juvenil a algunas instancias educativas de la ciudad (véase tabla 7 para ampliar información).

La elección de técnicas y selección de grupos de informantes, fue determinada en función de la experiencia de los adultos y de los jóvenes en cuanto a cómo se desarrolla el empleo dentro de la figura del pueblo mágico como actividad turística, con el objetivo de conocer la construcción social a través de las percepciones encontradas en las narrativas de los participantes.

En la tabla 5, se presenta la relación de informantes entrevistados:

Tabla 5: Relación de informantes de entrevista

Informantes de entrevista					
Sexo	Edad	Estado civil	Escolaridad	Ocupación	Código de identificación
Femenino	24	Soltera	Profesionista Lic. Comercio internacional	Promotora en Centro Comunitario local	M24, Sol, P, EmLo
Femenino	55	Casada	Carrera técnica	Ama de casa	M55, Ca, CT, AC.
Femenino	41	Soltera	Preparatoria	Empleada	M41, Sol, Prep, EmLo
Femenino	46	Soltera	Secundaria	Empleada	M46, Sol, Sec, EmLo
Femenino	43	Casada	Universidad trunca	Ama de casa	M43, Ca, UT, AC.
Femenino	64	Casada	Secundaria	Comerciante (Negocio propio)	M64, Ca, Sec, Empresaria
Masculino	63	Casado	Normal Básica	Director de educación y cultura	H63, Ca, P, Empresario
Masculino	59	Casado	Profesionista	Cronista honorífico	H59, Ca, P, EmLo
Masculino	54	Soltero	Universidad trunca	Coordinador de turismo	H54, Sol, UT, EmLo
Masculino	26	Casado	Pasante de ingeniería	Obras públicas para el ayuntamiento	H26, Ca, P, EmLo
Masculino	25	Unión libre	Profesionista -Ing. Mecatrónica-	Auxiliar de Informática en el ayuntamiento	H25, UL, P, EmLo
Masculino	26	Soltero	Profesionista- Psicólogo	Responsable de área en la Secretaría de Salud. Navojoa	H26, Sol, P, EmFo
Femenino	19	Soltera	Licenciatura Estudiante	Estudiante de administración en Navojoa y empleada en hotel de Álamos	M19, Sol, EstLic, EmLo

Fuente: elaboración propia

Por confidencialidad, las referencias personales de nuestros informantes tienen *claves* a las que llamamos “código de identificación” con el fin de determinar sus características de una manera más ágil; entre ellas encontramos su género, edad, estado civil, escolaridad y ocupación. Para aclarar lo antes dicho, recurramos a un ejemplo:

“M24, Sol, P, EmLo”

M: atiende al género del informante. Es decir, nuestro informante es una mujer.

24: corresponde a la edad del informante. Indica 24 años de edad.

Sol: implica el estado civil de la persona. Es decir, soltera.

P: en este caso representa la escolaridad. Es decir, nos referimos a una profesionista.

EmLo: se refiere a la ocupación. Revela que la informante es Empleada Local.

Para explicitar cada caso y atender a la total correspondencia del rubro con los datos, explicaremos uno a uno:

M o H: atienden al género de los informantes.

Los números seguidos de “M” o “H”: corresponden a la *edad del informante*.

Las claves que refieren al estado civil:

Sol: soltero/a

Ca: casado/a

UL: unión libre

Al referirnos a la *escolaridad de los participantes* las letras/abreviaciones que representan son:

P: Profesionista

CT: Carrera técnica

Prep: Preparatoria

Sec: Secundaria

UT: Universidad trunca

EstLic: Estudiante de licenciatura

Y, para describir la *ocupación de los informantes*, en un caso se utilizó el concepto tal cual, sin embargo, también se crearon abreviaciones

EmLo: significa que es Empleado/a Local

Empresario: o empresaria

AC: Ama de casa.

La selección de participantes para los grupos focales, se basó en los siguientes criterios:

Pertenecer a uno de los semestres que se señalan en la tabla 6 (*criterios para la selección de participantes en los grupos focales*) y cumplir con las precisiones ahí mencionadas, donde el género, la edad (siempre y cuando se encuentre dentro del rango señalado) y su estado civil, fueron elementos indistintos, destacando solamente la importancia del tiempo de residencia de los participantes en la localidad en virtud de los intereses de este estudio.

Tabla 6: Criterios para la selección de participantes en los grupos focales

Criterios para la selección de participantes en los grupos focales			
Jóvenes estudiantes de preparatoria	Jóvenes estudiantes de universidad	Jóvenes estudiantes de universidad	Jóvenes estudiantes de universidad
1. Hombres y mujeres.	1. Hombres y mujeres.	1. Hombres y mujeres.	1. Hombres y mujeres.
2. Jóvenes de 16 a 19 años.	2. Jóvenes de 18 a 29 años.	2. Jóvenes de 18 a 29 años.	2. Jóvenes de 18 a 29 años.
3. Solteros o casados (incluidas madres solteras).	3. Solteros o casados (incluidas madres solteras).	3. Solteros o casados (incluidas madres solteras).	3. Solteros o casados (incluidas madres solteras).
4. Que tengan un mínimo de 5 años viviendo en la localidad.	4. Que tengan un mínimo de 5 años viviendo en la localidad.	4. Que tengan un mínimo de 5 años viviendo en la localidad.	4. Que tengan un mínimo de 5 años viviendo en la localidad.
5. Que estudien el 3er. Semestre de preparatoria.	5. Que estudien el 1er. Semestre de universidad.	5. Que estudien el 3er. Semestre de universidad.	5. Que estudien el 7mo. Semestre de universidad.

Fuente: elaboración propia

Los grupos focales fueron formulados según los criterios anteriormente mencionados. Su identificación insta en la formulación de una clave que reúne las características de cada grupo (mismas que se señalan en la tabla 7). Para esclarecer dudas que puedan surgir durante la lectura, a continuación, se detalla la formulación de la identificación de cada grupo:

Tabla 7: Relación de grupos focales

Relación de grupos focales							
Grupo Focal	Nivel	Semestre	Total de participantes	Hombres	Mujeres	Edad	Código de identificación
1	Universidad	1°	15	5	10	18-28	GF1, UI, 1°, J18-28
2	Universidad	3°	14	5	9	19-30	GF2, UI, 3°, J19-30
3	Universidad	7°	13	6	7	20-30	GF3, UI, 7°, J20-30
4	Preparatoria	3°	14	8	6	16-17	GF4, PC, 3°, J16-17

Fuente: elaboración propia

En primer lugar, se señala “GF”, para representar lo que es el *Grupo Focal* no.1, seguido aparece la escuela donde fue realizado, ya sea *Universidad ITESCA* “UI” o *Preparatoria COBACH* “PC”; luego tenemos el semestre que cursas los participantes, y por último se señala el rango de edades de los miembros de cada grupo separado por un guion.

Se determinó que los grupos focales se desarrollarían dentro de instancias académicas por la factibilidad de encontrar a población cautiva de las edades requeridas para el estudio. Sin embargo, la razón principal por la cual se acudió a estos centros de concentración juvenil, es porque se asume que en ellos se encuentran jóvenes que desean adquirir conocimiento para superarse profesionalmente y aspirar a mejores oportunidades a mediano plazo, por tanto, población clave para el estudio.

La selección de un grupo de estudiantes de educación media superior de específicamente 3er., semestre atiende a la razón de que estos jóvenes se encuentran a mitad del proceso del programa de estudios de bachillerato, por lo cual tomamos, para este estudio,

como un punto medio entre lo que percibe un joven que se encuentra a la misma distancia de haber concluido su formación básica, que de dar comienzo a estudios profesionales -si así fuese el caso-, o iniciar a desempeñar un trabajo de tiempo completo. Considerando también las posibilidades de desarrollo que encuentran estos jóvenes en la localidad.

Por parte de los otros tres grupos focales referidos a estudiantes de primero, tercero y séptimo semestre de la universidad de la localidad; la estrategia fue planeada para conocer las percepciones de jóvenes que apenas ingresaron al programa de estudios universitarios (1er., semestre); de jóvenes que se encuentran en un momento de progreso acerca de las nociones básicas que comprende la formación académica de la carrera de su elección (3er., semestre). Y, por último; el grupo de jóvenes que se encuentra a poco tiempo de culminar su formación académica y está por enfrentar los desafíos que podría implicar el ámbito laboral (7mo., semestre).

4.5. Instrumentos

Se parte de la implementación de dos instrumentos particulares; el primero consta de una guía de entrevista, misma que consta de seis preguntas orientadas a conocer las percepciones de los residentes adultos de la localidad ante la situación actual de la oportunidad de empleo para los jóvenes residentes en la ciudad; cuyo objetivo es conocer las percepciones de los adultos de la cabecera municipal de Álamos., Sonora, respecto la situación actual de oportunidades de empleo para los jóvenes de la localidad de Álamos, Sonora. Los tópicos instan en inserción laboral, actividades en las que se emplean los jóvenes y oportunidades de desarrollo que brinda la ciudad, la guía de preguntas que se siguió se presenta a continuación.

4.5.1. Guía de entrevista en profundidad

1. ¿A su consideración, que tan fácil o difícil resulta el insertarse en el mercado laboral de Álamos?
2. ¿En qué actividades se emplean los jóvenes de Álamos?
3. ¿Cuáles son las oportunidades de desarrollo que brinda el vivir en una ciudad como Álamos?
4. A su consideración, ¿cómo es el proceso para insertarse en el mercado laboral para los jóvenes?
5. Desde su punto de vista, ¿hombres y mujeres jóvenes tienen las mismas oportunidades de emplearse dentro de la localidad?
6. ¿Tiene el nivel educativo influencia al momento de buscar trabajo en Álamos?

En lo que refiere al grupo focal, el objetivo es desarrollarse con diferentes grupos de jóvenes de distintos niveles y grados escolares para conocer las percepciones que tienen, ante la situación actual de empleo que se les ofrece dentro de la localidad. El instrumento aplicado fue el siguiente:

4.5.2. Guía para el desarrollo de los grupos focales

1. ¿Cuáles son las oportunidades de desarrollo (personal, laboral) que les brinda Álamos?
2. ¿En qué actividades se están empleando los jóvenes de Álamos?
3. ¿Qué tan fácil o difícil resulta intentarse en el mercado laboral de Álamos? ¿Y por qué?
4. ¿El nivel educativo es un factor determinante para obtener un empleo en la localidad?
5. ¿Qué pasa con los jóvenes que concluyen su formación académica?

4.6. Registro de la información

Atendiendo las recomendaciones de Marradi, Archenti y Piovani (2007), el primer paso para registrar la información – tanto de entrevistas en profundidad como de grupos focales-, fue a través de la grabación de audio. Una vez transcrita la información, ésta fue procesada a través de su codificación y clasificación. Ya organizada, se procedió a su análisis. La información codificada y clasificada se organizó empleando un esquema de categorías conceptuales, mismas que le proporcionan sentido –todas ellas surgidas de las narrativas-. El análisis de los grupos focales se llevó a cabo en dos niveles: narración descriptiva y la interpretación.

A través de la descripción se reproducen de manera organizada los discursos de los participantes; se describió lo expresado en el grupo sin identificar a los individuos más allá de su género, señalando las opiniones y creencias predominantes o consensuadas por grupo, así como desacuerdos. Reorganizando la información para generar nuevos núcleos de sentido que son preservados en el discurso, a través de la incorporación de fragmentos que ayudan a ilustrar los resultados del proceso interpretativo.

Para el análisis de la información se realizó primeramente la revisión de las entrevistas y grupos focales, lo que permitió establecer códigos que transversalizan los discursos de varios de los informantes. La siguiente acción consistió en realizar un esquema de categorías, por medio de la identificación de códigos y subcódigos, en base al objeto de estudio, mismo que insta en conocer y describir las percepciones de los residentes alamenses ante la oportunidad de empleo para los jóvenes de la localidad, a través de lo dicho por los informantes.

Muchos análisis de datos cualitativos incorporan la identificación de patrones clave, esto, a su vez, depende de los procesos de codificación de los datos. La segmentación y

codificación de datos son partes que se dan por sentadas en la investigación. Mientras que, el investigador ha de organizar, manipular y recuperar los segmentos más significativos de los datos. La manera común de hacerlo es asignando etiquetas a los datos, basados en nuestros conceptos. En esencia, lo que hemos hecho, fue condensar el grueso de nuestros datos en unidades analizables, creando categorías con ellos o a partir de ellos, proceso que Coffey y Atkinson llaman *codificación*. Se ha seguido pues, las recomendaciones de los autores anteriormente mencionados, en términos de generar conceptos a partir de nuestros datos y usar códigos como manera de lograrlo. El término codificación abarca una variedad de enfoques y maneras de organizar los datos cualitativos. “Como parte de un proceso analítico, adjudicar códigos a los datos y generar conceptos, cumple funciones importantes que posibilitan la revisión rigurosa lo que nuestros datos dicen” (Coffey y Atkinson, 2003:31-32).

“Los códigos vinculan diferentes segmentos o ejemplos presentes en los datos. Traemos estos fragmentos y los reunimos para crear categorías que definimos con base en alguna propiedad o elemento común. Los definimos diciendo que son sobre algo o se relacionan con un tema particular. Así, la codificación vincula todos los fragmentos de los datos a una idea o concepto particular” (Coffey y Atkinson, 2003:32). Tales conceptos a su vez se relacionan unos con otros

Por otro lado, la codificación puede concebirse como una manera de relacionar nuestros datos con nuestras ideas acerca de ellos. Entonces, como los códigos son vínculos entre las localizaciones en los datos y el conjunto de conceptos e ideas, son en este sentido mecanismos heurísticos. La codificación refleja nuestras ideas analíticas, pero no se ha de confundir la codificación misma con el trabajo analítico de desarrollar esquemas

conceptuales. Tal como lo advierten Seidel y Kelle, los códigos simbolizan el vínculo decisivo entre los “datos brutos”, es decir, la materia textual tal como transcripciones, entrevistas o notas de campo, por un lado, y los conceptos teóricos del investigador por el otro. La codificación de los datos cualitativos le permite al investigador reconocerlos y recontextualizarlos, así como obtener una visión fresca de lo que posee. Como la codificación inevitablemente exige leer y releer los datos y hacer selección de algunos, obliga a interpretar todo el conjunto. No obstante, “un asunto clave es qué hacer con los datos cuando uno ya los seleccionó, recortó, fragmentó, codificó y categorizó. La interpretación exige trascender los datos "fácticos" y analizar con cautela qué se puede hacer con ellos. Una vez terminada la codificación es preciso interrogar los datos y explorarlos de manera sistemática para generar el significado” (Coffey y Atkinson, 2003:32-54).

Para llegar a la interpretación es preciso trabajar en cada nivel. Primero, los datos codificados necesitan recuperarse. Esto, en esencia, significa que los datos recontextualizados deben ser expuestos de tal manera que puedan leerse con facilidad. Huberman y Miles (1994, en Coffey y Atkinson, 2003), sostienen que la exposición de los datos es un elemento clave en el proceso analítico y que se puede lograr organizando todos los datos bajo un código particular. “La idea es que los códigos o categorías y los datos necesitan estar dispuestos en tal forma que sean accesibles tanto para su lectura como para su exposición” (Coffey y Atkinson, 2003:54-55). El segundo paso, de la codificación a la interpretación consiste en la transformación de los datos codificados en datos significativos. En su libro Amanda Coffey y Paul Atkinson, proponen continuar la línea de Delamont, donde se pretende la búsqueda de patrones, temas, regularidades, contrastes, paradojas e irregularidades..

Sobre el análisis de las narrativas, es importante considerar que no hay fórmulas de analizar los relatos. Coffey y Atkinson (2003:96), exponen que, una de las fortalezas es pensar en los datos como narrativas, abre diversas posibilidades de estrategias analíticas, lo cual permite pensar “más allá de nuestros datos, sobre las maneras como se manejan y construyen cultural y socialmente los relatos e historias”. Esto posibilita una manera crítica de examinar las conversaciones, normas sociales y culturales. Como expresa la gente sus significados a través del lenguaje es algo que se puede mirar desde una gran variedad de perspectivas.

El análisis trata de la representación o reconstrucción de fenómenos sociales. De manera que se trabaja en la creación de un relato de la vida social, por tanto, el análisis, inexorablemente, implica representación (Coffey y Atkinson, 2003). Más allá de los datos, estos autores establecen la búsqueda y encuentro del sentido.

Capítulo V. Resultados

V. Resultados

Este capítulo muestra la discusión de resultados e interpretaciones de las narrativas, a partir de las categorías surgidas a través del análisis del discurso de los informantes en las entrevistas y grupos focales realizados. Así como los patrones de significado y sentido desde lo expresado por los informantes.

En función del análisis de narrativas, la información atendió un cauce de organización a través de las categorías presentes en la siguiente figura:

Figura 6: Esquema de categorías para la sistematización de narrativas

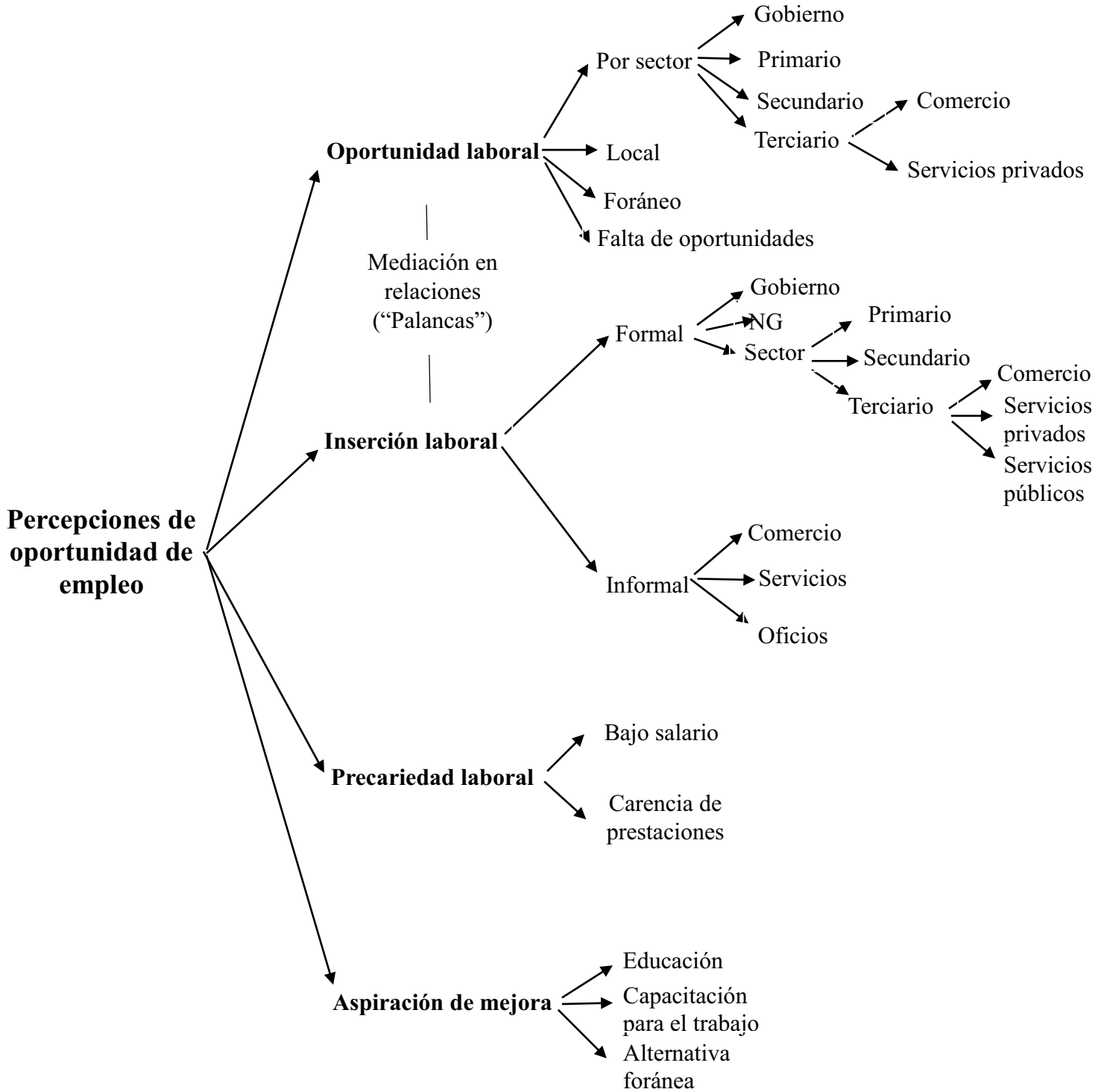

Fuente: elaboración propia

El esquema se construyó a partir de los hallazgos en el discurso de los informantes; se exponen cuatro categorías que parten de sus propias narrativas, así como los elementos que fueron repetitivos a lo largo del análisis de dichas narrativas, dando pie para primeramente ordenar y clasificar la información, después continuamos con la interpretación.

Cabe destacar que no existe una relación jerárquica entre las categorías que se presentan, puesto que, se encuentran en igualdad de importancia para el estudio.

La categoría de *oportunidad laboral* presenta la clasificación de códigos extraída de los relatos que tienen relación con los ámbitos que propician oportunidades de empleo desde la perspectiva de los residentes; encontramos una clasificación por *sectores*, es decir, en lo *gubernamental*, y en los *sectores primario, secundario y terciario* –encontrando en este último mayores oportunidades en el *comercio* y la prestación de *servicios privados*-. Otros factores que saltaron a la luz en la búsqueda de oportunidades laborales, fueron las oportunidades dentro de la *localidad*, también fuera de la localidad –lo referido a lo *foráneo*– de igual forma, en las narrativas se manifestó de lo que se carece en la ciudad, es decir, la *falta de oportunidades*.

Otra categoría es la de *inserción laboral*, dividida en dos amplios rubros; por un lado, están los *empleos formales*, clasificados dentro de lo *gubernamental*, lo *no gubernamental* y los *sectores primario, secundario y terciario* –este último destacando el área de *comercio y servicios*; tanto *públicos* como *privados*-. El otro rubro a exponer, es el de *empleos informales*, mismo que se caracteriza por pretender la inserción laboral de los pobladores en los ámbitos de *comercio, servicios y oficios* (se considera que la predominancia de oportunidades en el mercado laboral de prestación de servicios y ventas, es debido al contexto turístico de la localidad).El nexo que une las categorías de *oportunidad laboral* e *inserción*

laboral, se presenta como *mediación en las relaciones sociales* –nos referimos a lo que coloquialmente conocido como “*palancas*”-, donde las narrativas relatan que las influencias para obtener un empleo se hacen presentes al intentar acceder al mercado laboral dentro de la localidad donde se realizó este estudio.

En el orden de continuidad, se presenta la categoría de *precariedad laboral*, encontrando dos aspectos relevantes, primero lo referido a *bajos salarios* y el segundo concierne a la *carencia de prestaciones* de los trabajadores.

Como última categoría se presenta la *aspiración de mejora*, vista como todo aquello que los discursos relatan como deseos de superación; encontrando anhelos en lo que refiere a una mejor *educación, capacitación para el trabajo* y lo referido a movimientos migratorios como *alternativa foránea* –con ambiciones de mejores condiciones de vida-.

Para dar paso a la discusión de resultados e interpretación de las narrativas de los informantes, es preciso conocer algunos elementos importantes sobre el análisis del discurso y explicar cómo es que surgen los patrones de significado y sentido desde lo expresado por dichos participantes.

Ricoeur (2001, en Miramón, 2013), alude a esta relación dialéctica cuando se refiere a que todo discurso se produce como acontecimiento, pero sólo se comprende cómo sentido, en virtud de que se trata tanto de actos concretos por los que la lengua -u otras formas de expresión- se actualiza en habla -u otro tipo de manifestaciones- por un locutor, como de la intención del discurso.

El significado es solamente la contrapartida del significante –una diferencia en el sistema de la lengua y otros símbolos–, “la intención es lo que el locutor quiere decir a través del discurso, sea éste oral, escrito o imagético” (Ricoeur, 2001, en Miramón, 2013:98).

Se ha realizado una aproximación interpretativa a partir de la narrativa oral de un grupo de informantes, residentes de la cabecera municipal de Álamos, Sonora, a partir de la indagación empírica realizada en la ciudad. El acercamiento a las distintas visiones, que tienen los habitantes de Álamos, acerca de la oportunidad de empleo juvenil en diversos discursos, ha permitido acceder a distintos ámbitos de sentido²⁰ (Paoli, 2002), estructurados a partir de las subjetividades de cada individuo. En sentido de la configuración interpretativa del discurso, es fundamental no perder de vista el objeto semántico de la frase -es el significado-; donde encontramos que la interpretación de un discurso es la atribución de significados a las expresiones del discurso (Van Dijk, 1985, en Meersohn, 2005).

Índice del orden de los patrones de significado encontrados en la narrativa de los informantes.

1. Oportunidad laboral por sector
2. Equidad laboral en cuanto a género
3. Empleo por relación de influencia
4. Clausura de mercado laboral para los jóvenes
5. Insatisfacción del empleo e inseguridad social
6. Fuga juvenil

Un patrón de significado, supone un “eje” que articula el *significado de lo dicho* atendiendo a la subjetividad de la frase, aún en expresiones lingüísticas distintas producidas por diferentes actores encontrados dentro de la narrativa de los informantes. Los patrones de significado encontrados en la narrativa tanto de jóvenes, como de adultos participantes, son

²⁰ Entiéndase como ámbito de sentido las formas de apropiación de tiempo y espacio; ante diversas maneras de experimentar entender, valorar y decidir, que permiten la captación de regularidades en distintos contextos sociales.

expuestos en las siguientes líneas. Iniciaremos hablando un poco acerca de lo comentado respecto a la oportunidad laboral para los jóvenes dentro de la localidad de Álamos Sonora. Luego, se integra la línea de representaciones sociales y percepciones (Moscovici, 1979), referida a la incursión en el ámbito laboral a través de las relaciones sociales entre los habitantes de la comunidad. Seguido, se muestran las referencias obtenidas en el discurso de los participantes, ante la cuestión de equidad de género en cuanto a la inserción laboral juvenil local.

El siguiente patrón de significados a abordar, surge a través del crítico escenario en que se encuentran los jóvenes, particularmente estudiantes y recién egresados de programas de estudios profesionales, aparentemente en un mercado laboral clausurado ante las escasas o nulas oportunidades para emplearse en la ciudad. Después se muestran las condiciones de empleo a las que se enfrentan jóvenes y adultos, denominadas –en función de los referentes discursivos- como insatisfacción de empleo e inseguridad social.

Por último, se presenta la consecuencia de los patrones referidos y explicados con anterioridad; hablamos pues, del sentido de fuga juvenil, encontrado entre las narrativas de los jóvenes, pero también de los adultos, incrementando la intención de movilización a otras ciudades en búsqueda de mejores oportunidades, para aquellos jóvenes que tienen una profesión y aspiraciones de mejor calidad de vida.

5.1. Oportunidad laboral para los jóvenes.

Dentro de las narrativas de los informantes se encuentra un espacio de coyuntura entre la oportunidad laboral en el sector gubernamental y la población objeto de estudio de esta investigación, identificando suministro de algunas fuentes de empleo, "*...hay empleos de gobierno...*" (H59, Ca, P, EmLo); "*...en los ayuntamientos, ¿no? Hay trabajo, en las escuelas, secretarías, pero siempre aquí en Álamos...*" (M55, Ca, CT, AC); concertando las oportunidades laborales en la localidad.

Algunos informantes refieren que el emplearse en el gobierno es una alternativa para los jóvenes profesionistas "*...por ejemplo... vas a decir "ay, como menciona al ayuntamiento", pero es la mayor fuente de empleo aquí*" (M24, Sol, P, EmLo); "*...ahí en el ayuntamiento, he visto más que se emplean ahí*" (M46, Sol, Sec, EmLo); "*los jóvenes con profesión... Pues, aquí en Álamos, en lo que se desempeñan normalmente... si acaso en el gobierno, aquí en el ayuntamiento pueda ser...*" (M19, Sol, EstLic, EmLo), detectando una brecha laboral local para jóvenes profesionistas.

Dentro de estos espacios gubernamentales se ha iniciado la creación de planes emergentes para retener a la población joven "*...también otras instancias que se están creando como... otras dependencias... una de ellas sería en algo el ayuntamiento que proyecta planes de trabajo para jóvenes profesionistas con esa capacidad para desarrollar un área, un área distinta*" (H63, Ca, P, EmLo); "*puedes trabajar haciendo las investigaciones para turismo o para población indígena*" (H26, Sol, P, EmFo), a partir de la conjunción del gobierno con el turismo se abre una línea de acción encaminada a la innovación de actividad laboral en la localidad, a lo que denominamos emprendimiento.

Sin embargo, existe conciencia de que el hecho de obtener una oportunidad de empleo en el ámbito gubernamental depende de los vaivenes de la política "*...Lo único, en lo que aquí hay más empleo es cuando cambian de administración en el ayuntamiento*" (M24, Sol, P, EmLo).

En lo que respecta al ámbito no gubernamental, se considera una potencial alternativa de empleo "*...ese Nelita Bours ahora lo abrieron y ya ves como dan trabajos allí de [...] para todo, tienen su gente...*" (M55, Ca, CT, AC).

Al iniciar con los relatos en lo que atañe a los sectores productivos, la gente dijo que en lo que respecta al sector primario, es decir, el que corresponde a actividades de agricultura, ganadería, minería y explotación forestal, "*...anterior a [a la minería la mayor fuente de trabajo se encontraba]... prácticamente la agricultura y la ganadería...*" (H63, Ca, P, EmLo). Lo cual indica que en la actualidad se percibe un desplazamiento o reemplazo de las actividades primarias por las dedicadas a la transformación de la materia prima. Situación que Aguiar, et al., (2014), describen como desruralización de actividades primarias y transición hacia su incorporación en el sector terciario de la economía, así como la interacción entre nativos y residentes provenientes de otras regiones del país y el extranjero.

Estamos en el deber de señalar que, aunque la minería como actividad productiva, en un inicio corresponde al sector primario, una vez se comienza con los procesos de transformación, pasa a considerarse parte del sector secundario, mismo que se caracteriza por el uso predominante de maquinaria y de procesos automatizados para la transformación de las materias primas que se obtienen del sector primario. Incluye las fábricas, talleres y laboratorios de todos los tipos de industrias (INEGI, 2016).

Lo que expresan las narrativas en lo que concierne a la oportunidad laboral en el sector productivo secundario es que, tanto la minería como la construcción se han convertido en una alternativa laboral viable para los jóvenes. En el caso de la mina se percibe apertura de mercado laboral para jóvenes profesionistas con formación ad hoc con las actividades que demanda el desempeño del empleo *"los jóvenes con profesión... Pues, aquí en Álamos, en lo que se desempeñan normalmente... es en la minería"* (M19, Sol, EstLic, EmLo).

Sin embargo, existe cierta inclinación a pensar que emplearse, ya sea en el sector primario o secundario, tiene predilección por y para los adultos²¹; probablemente a consecuencia de las ambiciones de la gente joven: *"que si te fijas la minería y la agricultura pues se enfoca más en las personas ya grandes, porque pues un joven no va a trabajar en una mina, ni tampoco en el campo, pudiendo estar trabajando, tiene que salirse de estudiar para poder trabajar eso"* (M19, Sol, EstLic, EmLo), como lo expone el Instituto Mexicano de la Juventud (IMJUVE, 2014) la deserción escolar en muchos de los casos, es por razones de subsistencia. El ingreso es uno de los activos principales con los que cuentan las y los jóvenes y sus familias para satisfacer sus necesidades básicas.

No obstante, a pesar de las dificultades que podría desencadenar el tema de oportunidad laboral, los informantes encuentran en la mina conexas a la comunidad una potencial fuente de trabajo para los jóvenes de la localidad: *"...ahorita hay trabajo por las minas..."; "es un poco difícil, pero, pues como te digo que ahora que esta la mina y todo eso.... A lo mejor y si, y no batallan"* (M55, Ca, CT, AC); *"aquí cuando se abrieron las minas, y buscan, y pues ya dicen, "en lo que caiga yo trabajo", dicen siempre ellos [los jóvenes], y ya pues en lo primero que ven... meten solicitudes en varias partes"* (M46, Sol, Sec, EmLo); *"...Ahorita la*

²¹ Dadas las características de la población objeto de estudio (jóvenes entre 15 y 29 años), entiéndase como adultos a aquellas personas mayores de 29 años.

fuelle de trabajo más relevante que hay es la minería..." (H63, Ca, P, EmLo); "...lo único es la mina, pero la mina es medio difícil por los sindicatos. El sindicato tiene mucho auge y son los primeros que dicen, "no pues aquí hay uno, que se suba" entonces ocupan esos puestos y quedan más los puestos de obrero, para gente sin estudio" (H25, UL, P, EmLo), aunque no se es exento de las dificultades que puede implicar el acceso a ciertos puestos, ya que, a pesar de tratarse de un ámbito laboral formal, se percibe predisposición a favorecer a empleados que cuentan con mayor antigüedad en la empresa.

Corroborando lo dicho en los relatos de las entrevistas, en las narrativas de los grupos focales, se encuentra que algunos jóvenes universitarios identifican en el sector secundario una oportunidad para emplearse en la localidad: *"la minería también es una entrada"; "la mina... de albañil" (GF1, UI,1°, J18'28); "En el caso de los ingenieros, sería la mina y pues por ejemplo en alguna construcción, en alguna obra" (GF2, UI, 3°, J19'30).*

Partiendo de que el contexto donde se desenvuelve el objetivo de estudio de esta investigación es turístico, acudamos a conocer que fue lo que los informantes refirieron al cuestionarles sobre las oportunidades laborales, en lo que respecta al sector productivo terciario.

En lo que atañe al sector, en una de las narrativas, se identifica potencial de desarrollo laboral para los jóvenes en el ámbito de la prestación de servicios, lo cual es entendido como una posibilidad de interrupción ante los movimientos migratorios juveniles debido a la falta de oportunidades: *"...normalmente el joven tiende a salir de... del lugar donde está. Entonces, Álamos está lleno de oportunidades ahorita para que los jóvenes puedan desarrollarse pues... en el ámbito de comercio y lo mismo en... en lo que sería el turismo ¿sí?, orita esta... estamos en una etapa donde sí puede haber buen desarrollo" (H54, Sol, UT, EmLo).* Lo cual

atiende al desarrollo local, concebido por Quintero (2015), como un proyecto en el que se combinan crecimiento económico, equidad, mejora sociocultural, equidad de género, calidad y equilibrio espacial teniendo como base un proceso de concertación entre los agentes de gobierno, sector privado y sociedad civil del municipio, cuyo principal interés es el de elevar la calidad de vida de quienes viven, trabajan e interactúan en dicho territorio.

Ante este marco, como señala Fernández (2015), la ciudadanía como parte de la sociedad reproduce el discurso oficial de expectativas de crecimiento y desarrollo, como parte de los deseos colectivos e individuales para mejorar las condiciones de vida y también al calor de historias familiares de personas que encuentran un trabajo y no tienen que migrar o incluso regresan del extranjero para montar un negocio en su pueblo.

De la misma manera, la gente expresó que la temporada alta de turismo propicia una importante derrama económica que beneficia a la localidad, especialmente a comerciantes locales, que a su vez generan provisionales fuentes de empleo para algunos jóvenes: *"...mira, en ese festival, todo eso que ha habido aquí... si deja para la gente, si deja dinero. Porque si... por ejemplo en este festival que acaba de pasar [FAOT]...los taqueros por ejemplo... muy contentos quedaron porque contrataban gente de día y de noche y dicen que les fue muy bien... muchos [jóvenes] también trabajan... así de ayudantes"* (M55, Ca, CT, AC). Empero, existe la conciencia de que la apertura de oferta laboral no será la misma para todas las profesiones: *"...no es lo mismo el campo laboral, por la cantidad de empleos que tiene un administrador de empresas, que tiene un diseñador gráfico... tiene mucho que ver que estés estudiando y en qué campo te estas desarrollando"* (GF2, UI, 3°, J19'30).

Por otro lado, hay expresiones de baja cualificación del empleo, expresado con desvalorización ante las expectativas laborales, además, por las características de la

comunidad, no se requiere un elevado nivel de estudios para emplearse en ella y esto de alguna manera refleja la carencia de oferta laboral profesional: *"yo pienso que en los negocios que hay en Álamos, no necesitas mucho estudio, con preparatoria ya te puedes emplear en cualquier parte, ya con pura preparatoria, porque, ¿...en qué puedes trabajar aquí? en un ¿comercio? ..."* (M64, Ca, Sec, Empresaria); *"...hay empleos en cierto tipo de negocios particulares pequeños, pequeños negocios, no son grandes negocios..."* (H59, Ca, P, EmLo).

Por su lado, algunos jóvenes universitarios manifiestan que los empleos a los que puede aspirar la mayoría de los jóvenes en la localidad, no requieren un alto nivel académico, ejemplificando con los lugares en que se detecta a más gente joven: *"en tiendas"; "supers, boutique"; "puestos de comida puede ser"; "taquerías"; "de barrero, en la barra"* [en un bar o cantina] (GF1, UI,1°, J18'28). Es esta situación, la que propicia el flujo migratorio en búsqueda de oportunidades para quienes buscan "algo más" y la localidad limita: *"podría ser en una empresa... de muebles o salir [de la localidad] a otras ciudades donde haya más oportunidades"... como famsa, como coopel..."* (GF2, UI, 3°, J19'30).

Situación que coincide con la evaluación al Programa Pueblos Mágicos realizada por Fernández (2015), en la que puntualiza que sí se han creado empleos en algunos pueblos mágicos, no obstante, en general se trata de trabajadores de baja calificación e ingreso para la subsistencia, o en negocios familiares. El sector más capacitado y mejor remunerado es constituido por el grupo empresarial con poder económico y político local que son los tradicionalmente poderosos del lugar, así como los nuevos emprendedores. Sin embargo, Albuquerque (1997 citado en Varisco, 2008), señala la importancia de mejorar la cualificación de los recursos humanos y del mercado de trabajo, para contribuir al desarrollo económico local, cuyo principal exponente es el recurso humano de la localidad.

Ante la prestación de servicios, se detecta que es un sector que favorece la apertura de oportunidades para emplearse en lo privado: *"si pega eso de hoteles y restaurantes, algo así, porque somos turísticos cien por ciento"* (M43, Ca, UT, AC); *"...por ejemplo, lo que ha prevalecido, lo que es ahorita la cuestión hotelera. La cuestión hotelera, los bufetes..."* (H63, Ca, P, EmLo); *"aquí la gente labora... pues, en lo que se enfoca es en el turismo, lo que es la minería, en la agricultura. Esas son las principales fuentes de trabajo de aquí"* (M19, Sol, EstLic, EmLo). Por su parte, tanto jóvenes universitarios, como de preparatoria refieren lo comentado por los adultos en cuanto a las labores en que emplean: *"jardinería"; "mesero"; "limpiando casas"; "limpiando solares también"; "pintando casas"; "cuidar niños"; "de niño"; "en los cyber también"; "hoteles"* (GF1, UI,1°, J18'28); *"Restaurantes, hoteles"* (GF3, UI, 7°, J20'30); *"Hotel, restaurante"; "Negocios"; "las carretas de paseos"; "las callejonias"* (GF4, PC,3°, J16'17).

Sin embargo, se cree que el contexto limita la diversidad de la oferta laboral; ante la percepción de desventaja en cuanto a los jóvenes que estudian una profesión relacionada al turismo; *"las oportunidades son mayormente para los que se encargan como dices, estudiar, son una carrera en turismo, los que pueden trabajar en un hotel..."* (M24, Sol, P, EmLo).

Por otro lado, los empleos en el ámbito turístico para la prestación de servicios, son transitorios, los empresarios emplean a la gente sólo por periodos cortos para responder la demanda de turistas: *"...en los hoteles si hay, pero... ya tienen por temporadas pues, ocupan, luego ya, tres o cuatro meses y ya no los ocupan..."* (M41, Sol, Prep, EmLo).

Asimismo, se refleja una predisposición a contratar gente joven para desarrollar cierto tipo de empleo, donde el ejecutarlo lleva consigo algún riesgo físico: *"aquí, más que todo, ocupamos una persona para el jardín, yo prefiero que sea una persona joven, más que una"*

persona adulta...ya la piensas, porque es la alberca, que son las tijeras, que te vas a subir a la escalera, cualquiera de los dos se puede caer, pero ves las posibilidades de quien te aguanta más en tiempos, pues me aguanta más el más joven" (M43, Ca, UT, AC).

La activación económica local despierta por períodos y se concentra en actividades dedicadas al sector terciario, siendo las principales beneficiadas, aquellas personas cuya economía se sustenta en lo relacionado al turismo: “...lo único que nos beneficia es cuando vienen los turistas y pues no son muchos pues, nada más en temporada fuerte es cuando les va bien a los que se dedican a algo de turismo” (M24, Sol, P, EmLo); “...la mayoría, que son los hoteles, que son las tienditas, cosas así... pero, y a parte que es temporal nomas el trabajo aquí pues, no sé, pues el mercado si es bajo, la verdad” (M43, Ca, UT, AC); El turismo constituye potencialmente el sustento económico de la localidad: “Pues, de hecho, Álamos de eso se sostiene más que nada [turismo]. Y pues, si hay [oportunidad de empleo], si se puede, si hay la manera por ese lado” (H26, Ca, P, EmLo); “aquí la gente labora... pues, en lo que se enfoca es en el turismo, lo que es la minería, en la agricultura. Esas son las principales fuentes de trabajo de aquí” (M19, Sol, EstLic, EmLo).

Al indagar sobre las oportunidades que la localidad de Álamos ofrece para los jóvenes profesionistas, encontramos que la recién instaurada universidad ITESCA, además de constituir un símbolo de enseñanza y preparación para la juventud residente, también muestra apertura al ejercicio de la docencia para aquellos que ya cuentan con formación docente o con especialidad en cierto ámbito: “...algunos [jóvenes] que ya estudiaron están de maestros en el ITESCA...” (M41, Sol, Prep, EmLo); “Sí, si se les ofrece porque a partir ya de ahí, de que tenemos la universidad aquí, se están abriendo más fuentes de trabajo, pocas, pero se

están abriendo. Pocas, pero que son oportunidades que dentro de esas pocas va a haber más oportunidad para jóvenes, para no sé, profesionistas" (H63, Ca, P, EmLo).

“Para los grupos no beneficiados con el Programa Pueblos Mágicos, nada cambia en absoluto, las cifras de pobreza y marginación de los municipios donde estos Pueblos se enclavan, parecen no darse cuenta de la gran oportunidad que según los discursos tienen para el desarrollo social local” (Fernández, 2015:29).

Un factor que destaca en el discurso de algunos informantes, es la falta de iniciativa o desinterés para emprender por parte de los residentes, dejando esas oportunidades a personas foráneas que se ganan la vida en la localidad: *"...los vendedores ambulantes ¿no?, prestadores de servicio que no tienen un registro ante hacienda, que no tienen un registro ante la secretaría de turismo y se trata de... de ofrecer éste tipo de servicio ¿no?"; "...vendedores de diferentes partes de la república y son los que están ocupando lo que en un momento dado pudiera... de manera informal también pues, lo que pudiera ocupar el... el residente de aquí, que parece pues estar durmiendo el sueño de los inocentes ¿no? ..."* (H59, Ca, P, EmLo). Presente lo que Aguiar, Piña y Aguiar, (2014), señalan como ampliación de la visión laboral de los jóvenes. Quienes se dedican a la construcción, albañilería y otros oficios, se han beneficiado por la cantidad de obra civil realizada o con los trabajos que emanan del servicio al turista, misma que atrae a migrantes de otras partes del país, donde los lugareños los ven como competencia desleal –ya que son más propensos a aceptar trabajos mal pagados debido a su urgente necesidad de ingresos económicos-.

Por otro lado, los jóvenes son conscientes de lo difícil que resulta obtener una oportunidad laboral en la ciudad y se considera la idea de incursionarse en algún ramo del sector servicios: *"...Pero ya una vez que nosotros también ya... egresamos., totalmente*

titulados... muchos de nosotros tenemos la oportunidad, la gran oportunidad de trabajar aquí mismo..."; "Pues, creo que aquí las oportunidades es, por ejemplo: abrir una nueva empresa, un negocio que ayude a innovar" (GF2, UI, 3°, J19'30). Se percibe potencial económico y de desarrollo para jóvenes emprendedores, donde el uso de tecnologías puede ser un gran aliado: "...la participación del joven genera nuevas ideas y ahorita el... lo que es el mundo, está moviéndose por jóvenes y por la tecnología. Entonces, con las ideas de los jóvenes, esto pueda ser un..., algo grande, algo novedoso"; "las fuentes de trabajo es lo que tenemos la minería, la agricultura y el turismo" (H54, Sol, UT, EmLo).

Ante este escenario, se encuentra una intrínseca relación con lo que Aroche (2013), prioriza, apuntando la necesidad de crear actividades capaces de crecer rápida y suficientemente, garantizando la absorción de los recursos por el sistema económico, propiciando el alza de las tasas de productividad competitivas y a su vez generar ingresos suficientes. La misma población trabajadora puede proporcionar la demanda necesaria para garantizar el crecimiento del sector, apunta el investigador.

Figura 7: Oportunidad laboral para los jóvenes

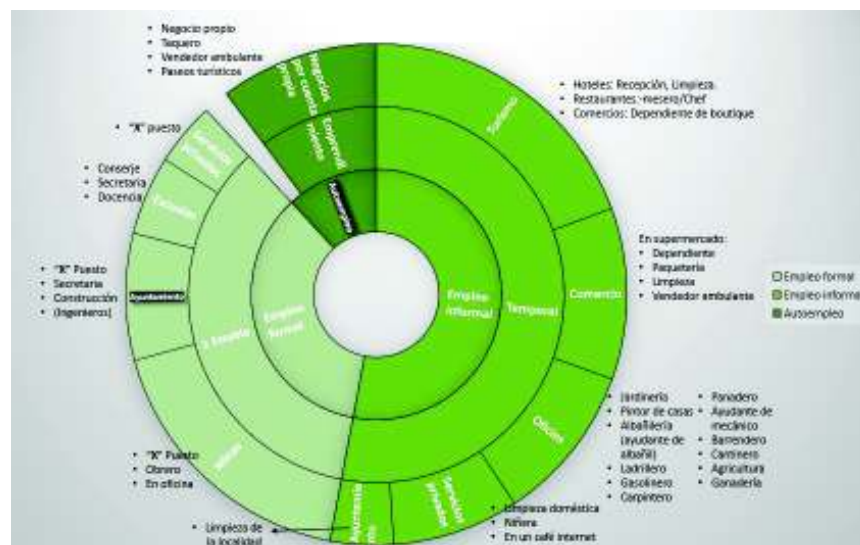

Fuente: elaboración propia.

La figura 7, presenta las actividades susceptibles a ser una fuente de empleo (según INEGI (2010), de la población total de la localidad, se dedica en un 36% al sector primario, el 28% al sector secundario y el 36% al sector servicios), para los jóvenes en la localidad de Álamos, según las referencias discursivas de los participantes, cuya explicación abordaremos de adentro hacia afuera.

Se encuentran tres divisores dentro de las formas de empleo local de la ciudad. La primera, hace alusión al empleo informal, mismo que cubre la mayor parte de lo dicho por los informantes, éste tipo de trabajo es de carácter temporal y se divide en el ámbito turístico, a través de oportunidades en hoteles, restaurantes y comercios orientados a la actividad turística. Otro ámbito es el de comercio, ampliamente relacionado con el anterior, diversificando sus actividades en supermercados, con oportunidades de empleo para jóvenes con nivel académico básico: como dependiente, en paquetería o en el área de limpieza; también se emplean en la venta ambulante. La pluralidad de actividades aumenta en el ámbito de los oficios, resultando como los más populares entre los informantes, los siguientes: jardinería, pintor de casas, albañilería (ayudante de albañil), ladrillero, gasolinero, carpintero, panadero, ayudante de mecánico, barrendero, cantinero y en algo relacionado con agricultura y/o ganadería. Dentro de los servicios privados como forma de inserción laboral, encontramos limpieza doméstica, cuidando niños o en un café internet. Por parte de los empleos del ayuntamiento en este rubro, se destaca únicamente los conocidos como “empleos temporales”, relacionados con la limpieza de la comunidad.

En lo que respecta al empleo formal, que es más o menos estable –a reserva de cada uno de los ámbitos y casos particulares- la inserción laboral se divide en minería, ayuntamiento, escuelas y servicios privados. Por parte de la mina, los empleos son a cargo

de algún puesto en específico o como obrero. En el ayuntamiento, los empleos resultan en algún puesto de oficina, como secretaria o en la construcción –a cargo de una obra pública-. En el caso de las escuelas, los empleos son de secretaria, conserje o en lo relacionado a la docencia. En el caso de las actividades en servicios privados, los informantes no especificaron.

Por último, se encuentra con menor tamaño, el área figurada para el autoempleo, referido a todas aquellas formas de emprendimiento por los habitantes de la localidad, que generan una forma de sustento para ellos y sus familias, las cuales atienden a un negocio propio, como taquero, como ayudante de taquero –en el caso de los más jóvenes-, como vendedor ambulante o como guía de paseos turísticos.

Como se puede ver, la diversidad de empleos en la Ciudad de los Portales no es muy basta. En cuanto a las actividades, se denota la permanencia de empleos de baja calificación, por tanto, se infiere que el ingreso atiende a la naturaleza del trabajo desempeñado y resulta insuficiente para el sustento de las familias. Donde el sector mayormente capacitado y con mejor remuneración es el empresarial, mismo que produce estas fuentes de empleo y cuenta con poder económico y político local.

5.2. Equidad laboral en cuanto a género

Respecto al tema de género, sobre la oportunidad laboral en la cabecera municipal de Álamos, se encuentra que la equidad de género, a pesar de ser un contexto conservador, no es un problema que aqueje a la mayoría de sus habitantes. Para hombres adultos y jóvenes, y mujeres jóvenes, las oportunidades de empleo son alcanzables para ambos sexos por igual

—a reserva de la naturaleza del empleo y el esfuerzo físico a desempeñar—. Sin embargo, para las mujeres mayores particularmente, el tema de equidad laboral y el acceso a un empleo, representa un problema.

Entre las mujeres jóvenes, el hecho de postularse o no a un puesto, depende de la seguridad profesional e interés con que cuente la persona para hacerlo, en este caso, ella misma asume como limitante su género.

“pues pienso que siempre, en todo lugar, todavía existe lo del machismo, y si se les da más preferencia a los hombres, pero creo que sí, o sea, no es tanta la diferencia aquí en Álamos. Si se le da oportunidad a hombres y mujeres... por ejemplo, ingenieras casi no hay trabajando en el ayuntamiento, hay puros ingenieros... mujeres casi no hay... A lo mejor no es que no nos den oportunidades, sino que nosotras mismas no buscamos ese empleo” (M24, Sol, P, EmLo).

Sin embargo, tanto hombres jóvenes como adultos, y mujeres jóvenes, ante esta narrativa, refieren que existe igualdad de condiciones para hombres y mujeres al momento de buscar un empleo en el ámbito profesional, por tanto, para ellos la equidad de género, no es un problema en la localidad.

“si se respeta mucho fjate, tanto al hombre como a la mujer. A los dos nos dan oportunidades” (M19, Sol, EstLic, EmLo); *“...antes no era así, no se veía igual, pero ahorita ya... ya se está tomando la visión de que hombres y mujeres tengan las mismas oportunidades, de hecho, como te voy a decir, en mi empleo, pues estoy en el palacio [de gobierno], ahí ya está el mismo número de hombres y mujeres trabajando, no hay una distinción, o sea, cualquiera puede tener un cargo público, ya no es como antes”* (H25, UL,

P, EmLo); *“no hay diferencia de género, no no, o sea... hay equidad de género más que nada”*. (H63, Ca, P, EmLo); *“aquí no hay diferencia de género, no creo, no...en ese aspecto yo veo que es muy respetuoso el... el pueblo ¿no?, no hay diferencia de género ni discriminación en ese aspecto ¿no? No que, porque eres mujer o que porque tus preferencias, etcétera, no veo yo ¿no?, en ese aspecto no veo, si hay mucho respeto”* (H59, Ca, P, EmLo).

“...si podemos explotar otra mina, pero, bueno, ahí labora un gran número de... inclusive mujeres... Se ha abierto la puerta para capacitar y trabajar mujeres en lo que es la minería... si lo he visto porque antes era un poco... si recuerdo en muchos años pasados ¿no?, que darle trabajo a una mujer luego decían... no, pues, es el par... existe todo el respeto y más cuando la mujer es inteligente y sabe eeh... moverse en los ámbitos laborales o en lo que sea, la mujer entra en todo, ¿sí?” (H54, Sol, UT, EmLo).

“Si. Bueno, hasta cierto punto. Si es profesional, sí [la búsqueda de empleo]. Pero si es de oficios... Y, por ejemplo, los norteamericanos quieren gente que limpie que sea mujer, si son hombres, no. Todavía hay ese... no sé cómo llamarle... esa... equidad de género, muy marcado. No vas a encontrar gente en el mercado que este vendiendo o que este atendiendo a menos que sean homosexuales o sean la pareja de alguien, pero por iniciativa propia así vendiendo verduras o cocinando, es muy raro”. (H26, Sol, P, EmFo).

Aunque el discurso cambia, si hablamos de la oportunidad de empleo para jóvenes en el ámbito de los oficios, señalando las narrativas de nuestros informantes que, al parecer, las oportunidades de emplearse atienden a la naturaleza física de la persona y la naturaleza del empleo a desempeñar.

“Se le facilita más aquí al hombre que a la mujer... más que todo aquí te buscan mujeres solamente para recepción, y si son tiendas igual, para atender más que todo a las mujeres... aquí lo que más sobresale es construcción y son más los hombres que se emplean que las mujeres...”ya en turismo, somos más mujeres que hombres” (M43, Ca, UT, AC); “pues yo a las mujeres en lo que las he visto trabajar más, pues es en los hoteles, en amas de casa, así en trabajos de hogar” (H26, Ca, P, EmLo); “muchas veces, pues, todo lo que es albañilería, carpintería, ganadería, pues es más pesado para la mujer que para el hombre... por eso muchas veces es de que trabaja el hombre y la mujer está en la casa...” (HJ) (GF1, UI,1°, J18’28).

Ante esta cuestión, un elemento que se distingue entre los relatos de las mujeres adultas maduras, es que, entre los filtros para ser admitida en un empleo se encuentran los tópicos relacionados en la maternidad. Refiriendo que los trabajos a los que pueden acceder son en el ámbito servicios o a nivel profesional, solamente.

“...ahorita a nosotras como mujeres que, cuántos hijos tienes, estas embarazada, si vas a pedir permisos y así... plazos, entonces si dan más preferencia a los hombres... en las minas y en otras partes pues, que se está viendo... si, dan más preferencia para los hombres... en los comedores no, eso es a las mujeres” (M41, Sol, Prep, EmLo); "Pues si batallamos más nosotras las mujeres en encontrar un trabajo aquí, si no es en empleada doméstica pues... ya no te puedes emplear. y si no tienes un estudio, que digan," si estudiaste en eso, tienes que tener experiencia [...] a todos les ponen peros aquí" (M46, Sol, Sec, EmLo).

Figura 8: Equidad de género en cuanto a la oportunidad laboral en la localidad de Álamos

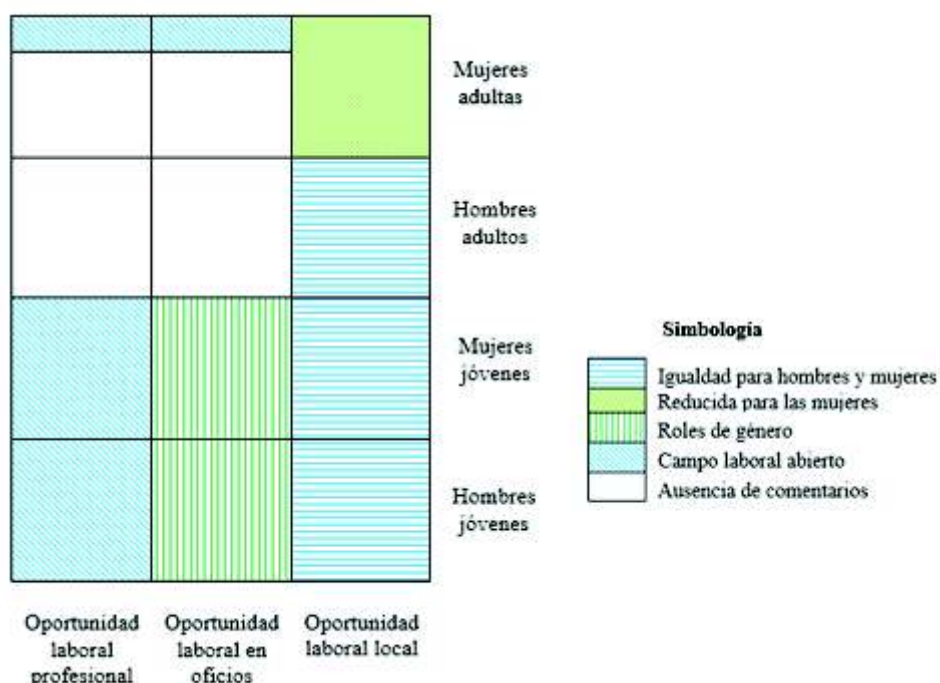

Fuente: elaboración propia

El esquema representa el contenido de las narrativas de los informantes bajo la clasificación de equidad de género en cuanto al tema de oportunidad laboral; donde encontramos que, tanto hombres como mujeres jóvenes y hombres adultos, asumen que la oportunidad laboral en la localidad es abierta para hombres y mujeres por igual. Mientras que las mujeres adultas, refieren que la oportunidad laboral para las mujeres se reduce sustancialmente a empleos domésticos o bien, al desempeño de una profesión en específico, condicionado bajo la premisa de contar con experiencia laboral.

Por su parte, los jóvenes, relatan que el hecho de considerar la búsqueda y asignación de un empleo en la localidad, en cuanto a los oficios, atiende directamente a la naturaleza física del individuo y la naturaleza del trabajo a desempeñar, es decir, a los *roles de género*.

Por lado de la incursión en el ámbito profesional, los jóvenes refieren que hay campo laboral abierto tanto para hombres como para mujeres – dentro del margen reducido de posibilidades en la localidad-. Se encuentra ausencia de comentarios por parte de los hombres adultos respecto al tema de equidad de género en cuanto a la oportunidad laboral en la localidad.

Para explicar mejor el contexto laboral de Álamos, se ha creado un esquema que alude a las actividades que se dedican los habitantes por género y por sector productivo, según lo expresado en las narrativas de los informantes.

Figura 9: Perspectiva de género en la localidad respecto a la oportunidad de empleo para los jóvenes

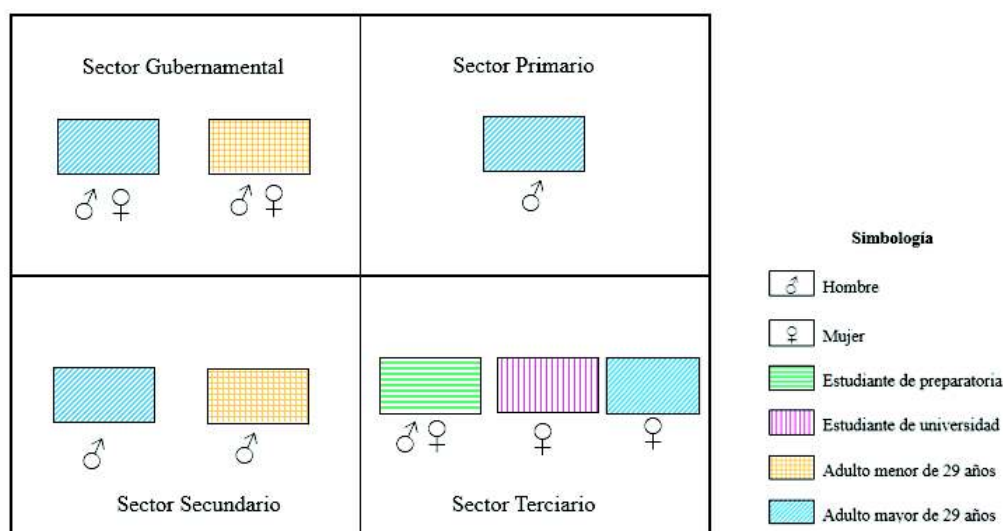

Fuente: elaboración propia.

La figura 9, está organizada de manera tal, que se incluyen los cuatro sectores con factibilidad de producir empleos en la localidad (gubernamental, primario, secundario y terciario), según lo expresado por los informantes. Así como los símbolos que distinguen a hombres y mujeres y la clasificación según edad en que fueron agrupados.

Dentro de las actividades en las que se ocupan los habitantes de la localidad, en particular los jóvenes de preparatoria –hombres y mujeres-, se encuentra que se insertan mayormente en el sector productivo terciario, es decir, en el ámbito de la prestación de servicios. Por parte de los jóvenes estudiantes de universidad, hemos encontrado que son mayormente mujeres quienes se emplean en este mismo sector.

Por parte de los adultos mayores de 29 años, en lo que respecta al sector gubernamental, se determina que, tanto hombres como mujeres tienen las mismas oportunidades de obtener un empleo en una institución pública de gobierno. Mientras que, si se trata del sector secundario –el área minera o relacionada a la construcción-, se emplea mayormente a hombres –menores y mayores de 29 años de edad-. En cuanto al sector productivo primario, son los varones quienes encuentran mayores oportunidades de empleo; situación que cambia si hablamos del sector servicios, ya que son mayormente mujeres quienes se emplean en esta área.

Cabe destacar que, la información aquí señalada, es resultado del trabajo empírico realizado en la localidad de Álamos. Donde, además de encontrar diversificación de empleos según género y edades, también se detecta que, la cuestión de equidad laboral en cuanto al ámbito profesional no es un problema, ya que hombres y mujeres, tienen las mismas oportunidades –según refieren las narrativas-. Sin embargo, lo que respecta a la esfera de los oficios, se encuentra que los empleos atienden a roles de género como respuesta a la naturaleza del trabajo a desempeñar y la naturaleza física de la persona que lo realiza.

Se ha encontrado también, que los jóvenes indistintamente de su nivel de estudios y género, exponen en su discurso la intención de salir a otras ciudades en busca de mejores

oportunidades, es decir, realizar movilización espacial. Mientras que, en menor intensidad – y no todos-, los adultos expresaron que los jóvenes de la localidad pueden permanecer en ella si se dedican a alguna actividad emprendedora que genere los recursos económicos que necesitan. Lo dicho por estos adultos, coincide con lo que sostienen Covarrubias y Conde (2009), ya que piensan que los jóvenes de la localidad son quienes pueden emplearse en la comunidad y aportar al desarrollo turístico.

5.3. Empleo por relación de influencia

Un potente patrón de significados, resulta de los medios de los cuales se valen los habitantes de la localidad de Álamos, para obtener un empleo dentro de esta ciudad, y es que, se ha encontrado en la mayoría de los discursos de los informantes, que éstos declaran que las relaciones sociales son importantes para ser empleado en algún establecimiento o puesto de las empresas o instituciones de localidad. Denominando a esta relación como “palancas”²².

“...la mayoría de los negocios que hay aquí son familiares y se les da trabajo a sus familias... aquí en Álamos la mayoría es porque alguien de tu familia te acomoda en tal puesto... como te digo, es más por influencias” (M24, Sol, P, EmLo); [¿Cómo hacen los jóvenes para conseguir un trabajo en Álamos?] “...metiendo solicitudes en varias em... en los pocos hoteles que están aquí, por medio de otras amistades que ya tienen trabajo... por recomendaciones” (M41, Sol, Prep, EmLo); “Aquí si tienen la oportunidad. Sí, porque como

²² El termino se refiere a los favores o contrataciones que personas con cierto nivel de poder o influencias realizan, saltándose filtros de ingreso o acceso, beneficiando a conocidos, amigos o familiares.

somos pura gente conocida... En base a las relaciones, vemos que trabaja bien una persona, pues ya la empleamos..." (M64, Ca, Sec, Empresaria);

"...en el aspecto laboral, con la ciudad hermana o la colonia hermana que hay en Álamos le da prioridad precisamente a los adultos de insertarse en un aspecto laboral y, por ende, los hijos de esos trabajadores tienen la oportunidad también de ingresar a trabajar" (H63, Ca, P, EmLo); "Si es batalloso pero yo no batallé. Pero si se batalla...yo empecé a trabajar desde muy chiquito y yo siempre he estudiado y he trabajado, siempre desde que empecé a estudiar. Trabajaba con familiares y ahí me ayudaba también por ese lado. Por eso no he batallado" (H26, Ca, P, EmLo).

Hay discursos donde resalta el nepotismo, aseverando que el alcance a ciertos puestos, solo es posible si se recibe apoyo para llegar a éste:

"...te puedo decir, la palanca también tiene que ver mucho ahorita en los empleos, o si tienes un amigo arriba que te haga el paro, pero mientras no... batallas... mucho batallas" (H25, UL, P, EmLo); "sí es muy importante que tengas un estudio, más por la forma en que te vas a desarrollar si eres persona de contactos" (H54, Sol, UT, EmLo).

Los informantes refieren la inexistencia de un proceso objetivo de selección de empleados:

"Álamos es muy de "amiguismos", si quieres un trabajo, por ejemplo, no sé, en una secretaría, en un hospital, entras a menos que la persona te conozca, no hay una competitividad laboral abierta. De hecho, hasta hace 5 años, estaba mal visto que fueras de otro estado o fuera de Álamos y la gente quisiera buscar trabajo..." (H26, Sol, P, EmFo); "...antes de mí, trabajaba una hermana aquí, y fue por ella, pues ella me dio a conocer y ya

vine yo a hablar con el dueño... llegué y me dio oportunidad de desarrollarme... por acá no es muy usado eso de que la entrevista y todo un proceso pues, todo un tiempo, como en las empresas ya más grandes, en las ciudades más grandes... por lo mismo, que este es un pueblo chico. Yo creo que en las únicas partes donde se da eso es... pues en las minas, en empresas que ya son grandes pues... como el pueblo es muy chico, que la mayoría aquí nos conocemos y que sabemos cómo somos tantos y así... Pues si tiene que ver mucho los comentarios de la gente pues, o si eres familiar y así" (M19, Sol, EstLic, EmLo).

Tanto adultos como jóvenes profesionistas y los jóvenes estudiantes, son conscientes de que el hecho de obtener o no un empleo, se deriva directamente de las relaciones sociales – palancas- con que la persona cuente, independientemente de las capacidades que tenga la persona contratada para desempeñar el trabajo.

"...Yo creo que si aquí si depende mucho de la influencia que tengas o de los contactos que tengas. Porque si te jalan los conocidos y todo eso, creo que es uno de los factores más importantes que debes tener, para en cuanto salgas de la escuela ya tener un trabajo(MJ)"; [¿Hay empleo o no hay empleo para los jóvenes en Álamos?] "...yo diría que no, ¿por qué? porque en las empresas más grandes donde nosotros como administradores... eh, casi siempre agarran a lo que es su propia familia, o sus hijos ¿para qué? para que tengan los cargos más grandes. Entonces, eso lo que hace, es que nosotros nos tengamos que ir a otra parte, a buscar ese empleo" (GF2, UI, 3°, J19'30);

"De hecho, no te contratan por conocimientos, sino por conocer a personas" (HJ); "Pues... ahorita lo que yo he visto es: si conoces al dueño, hay más chanza de que te quedas... así tengas una mínima idea del trabajo. Porque hay muchas empresas grandes aquí en

Álamos que hay trabajadores que, la verdad no saben cómo se mueven pues" (HJ) (GF3, UI, 7°, J20'30); "Es fácil meterse en negocios familiares, porque aquí es pequeño, ya que se conoce ahí... " (GF4, PC,3°, J16'17).

Esta percepción laboral respecto al mercado laboral juvenil, no es exclusiva del contexto de la ciudad turística, puesto que diversas fuentes señalan la relación de influencia al momento de buscar empleo.

Todo esto no es más que una consecuencia del capitalismo y las modificaciones causadas al mercado laboral a través de políticas económicas, sociales y éticas. Richard Sennett (2000), en su obra *la corrosión del carácter*, da cuenta de cómo un joven profesionalista sale de su hábitat y rompe con la tradición familiar de oficio. El tiempo juega un papel importante en las delimitaciones de los personajes principales (Rico y Enrico), el trabajo y los cambios notables de una generación a otra, hacen de esta trama un claro ejemplo de lo que en éste patrón de significados se aborda, la fuga juvenil como resultado de cambios generacionales -cuyo principal movilizador es el sistema capitalista-, de aspiraciones y deseos de los padres por brindar un futuro distinto a sus hijos, el objetivo de ascender socialmente y obtener reconocimiento, por parte de estos últimos a través de la movilización espacial. El tiempo lineal y de logros acumulativos, de la generación de Enrico, el padre de Rico, poco o nada tiene que ver con los cambios adoptados por las nuevas generaciones, mismas que se enfrentan al tiempo atemporal, donde los planes vitales dan paso al lema “nada a largo plazo”.

Nuevas formas de trabajo, movilización de una ciudad a otra por conveniencia económico-laboral, el género ya no representa un problema y el hombre entiende que

sacrificar sus oportunidades por dar pie al desarrollo de su pareja es una alternativa para dar prioridad a mejores oportunidades laborales, son ideas que plantea la obra de Sennett. Aseverando este libro que, el trabajo es un elemento fundamental en la formación del carácter.

Figura 10: Relaciones de influencia como factor determinante para acceder al mercado laboral

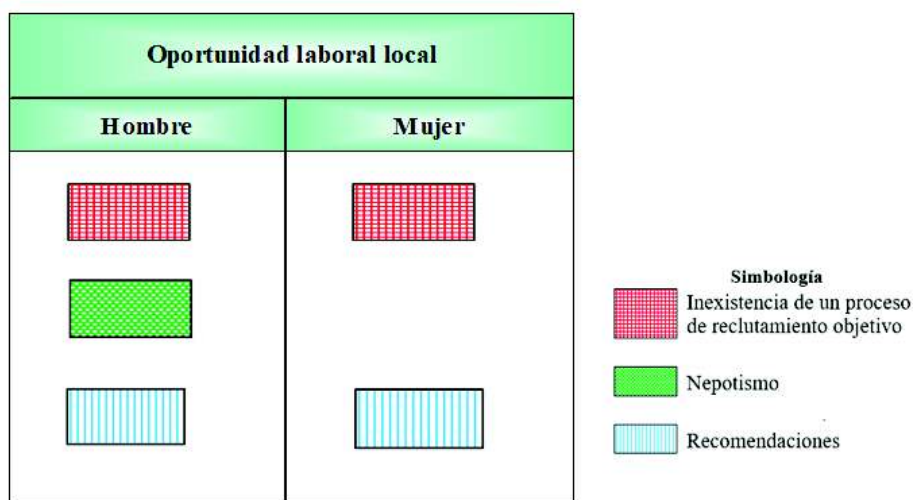

Fuente: elaboración propia.

La figura 10, representa lo relativo a los tópicos recurrentes en el discurso, donde encontramos uniformidad en las narrativas de los informantes. Se destaca que, tanto hombres como mujeres, independientemente de su edad, sexo, estado civil y ocupación, son conscientes de que los procesos de reclutamiento en la localidad tienden a la subjetividad; puesto que, las personas se valen de sus relaciones sociales para tener acceso a ciertos empleos, entre estas relaciones se encuentra a familiares, amigos y conocidos.

Hombres jóvenes y hombres adultos, refirieron la existencia de nepotismo ante el hecho de tener acceso a un puesto o empleo demandado en la localidad. Mientras que, todos los informantes, indistintamente de las características de su perfil, asumen que un factor

importante para emplearse en la localidad tiene que ver directamente con las recomendaciones que se dan del postulante. Aseveran los informantes que, las relaciones sociales en la localidad determinan el hecho de acceder a un empleo y las condiciones de éste.

5.4. Clausura del mercado laboral para los jóvenes

El patrón de significados de *clausura de mercado laboral para los jóvenes*, lo encontramos motivado en una generalidad discursiva en cuanto a la falta de oportunidades de empleo dentro de la localidad para los jóvenes residentes de la misma. Cabe aclarar que, la principal actividad productiva de la cabecera municipal de Álamos, es el turismo, y los empleos que el sector servicios genera, resultan insuficientes para los pobladores locales y no cumplen con las necesidades de seguridad social básicas, que daría un empleo formal –debido a la inestabilidad de un empleo informal estacional, según lo referido por los informantes-.

[El turismo] *“es lo único que hay en que puedan trabajar, pero no hay muchas oportunidades... pero la mayoría de los hoteles, o lugares turísticos, ya están ocupados, no hay como que muchas vacantes... para las personas que tienen una carrera no hay oportunidad de trabajo buenas...”* (M24, Sol, P, EmLo).

Se habla de apego de lugar por parte de los jóvenes profesionistas, pero también de una pérdida de juventudes en la ciudad, a razón de su carecimiento de potencial para explotar las habilidades profesionales de sus jóvenes pobladores. Lo cual genera una visión catastrófica del futuro para los jóvenes de la localidad. En cambio, aquellos jóvenes que deciden

quedarse, tienen que explorar el escaso mercado laboral local al que tienen acceso y conformarse.

“...los que se vienen, pues no trabajan en la profesión que tienen pues, tienen que salir y en lo que encuentren... La profesión no la ejercen pues... todos los estudiantes que están terminando [la carrera profesional] quieren quedarse aquí, pero aquí no hay fuente de trabajo para ellos. Para desarrollar su... su especialidad...” (M41, Sol, Prep, EmLo); *“...uno también piensa a veces que cuando ya les dio el estudio... ¿y pues ahora adonde se van a ir?, aquí no hay para que se queden... Pues para aquí es difícil [encontrar empleo], si ellos tuvieran más donde emplearse estuvieran mejor”* (M46, Sol, Sec, EmLo); *“...a mí se me hace más fácil porque pues, si empecé la universidad, y claro, que si la hubiera terminado pues no me quedo aquí, la verdad que no me quedo aquí, porque no es mercado pues...ellos quieren trabajar, pero no hay la oportunidad... Porque los muchachos que se forman allá, en vez de venir con... vienen con muchas ilusiones aquí y haz de cuenta que se te cae todo pues, porque no hay lo que tú necesitas, lo que tú quieres, para lo que tu estudiaste...”* (M43, Ca, UT, AC).

Aunado a la crítica situación de oportunidades de empleo para los jóvenes, se suma la visión fatalista del futuro de la ciudad, venida a cause a partir del cierre de una de las dos minas que proveía de fuentes de empleo a la localidad. Lo cual ha propiciado desesperanza no solo para los jóvenes, sino para la población en general.

"Hazte de cuenta que Álamos... está quedando como un pueblo fantasma así, porque ni empleos, ni trabajos, nada se está viendo aquí en Álamos. Y el turismo es muy poco, entonces se está yendo para el fondo este pueblo... aquí es muy difícil la situación porque no

hay fuentes de trabajo. No hay empresas donde los jóvenes y las personas mayores puedan trabajar... Aquí casi no hay juventud trabajando porque no hay en que emplearse" (M64, Ca, Sec, Empresaria).

Por su parte los jóvenes próximos a egresar de la universidad con preparación en ingeniería, refieren desesperanza, en cuanto a la búsqueda y obtención de un empleo relacionado a su profesión.

"...en realidad no hay mucho trabajo. La única fuente de trabajo en Álamos, grande... se podría decir que es la mina. Y como ahorita todo mundo, saliendo, busca en la mina. Ya para cuando uno salga, ya no va a encontrar trabajo"; "Aquí si esta uno bien estudiado, batalla [para conseguir empleo]" (GF3, UI, 7°, J20'30).

Dentro de las narrativas, se hace notar la presencia de empleos informales o formas de autoempleo por parte de los jóvenes que cuentan con una formación profesional. Donde se resalta la carencia y a la vez, la necesidad de fuentes de empleo formal para los residentes de la localidad.

"...no hay infraestructura laboral, en éste caso una infraestructura laboral eeh... la componen fuentes de empleo ¿no?, industrias, empresas grandes. Aquí, realmente no hay nada de eso pues... mucho desempleo o empleo informal también ¿no? Entonces eeh... es muy difícil, no nada más para los jóvenes sino incluso para los adultos también... veo muchachos que estudiaron una ingeniería y terminan en una taquería pues, haciendo tacos o... o sea, es triste ¿no?... no hay aquí el medio para que esa persona se desarrolle pues, o sea, que se desarrolle como profesionista o se consolide ¿no? Hay mucha falta de oportunidad para... para los jóvenes porque pues vuelvo a repetir, las... fuentes de empleo,

así masivas ¿no?, no hay, una maquiladora que... aunque sea de una manera modesta que les diera un... un empleo, un sueldo, no hay pues" (H59, Ca, P, EmLo).

"Pues es un pueblo chico donde no podríamos captar a toda la persona que se gradúa de una universidad... no es un lugar así tan grande como para captar a todos" (H54, Sol, UT, EmLo); "Es que muy poco aquí, casi no hay trabajo, es muy difícil." (H26, Ca, P, EmLo); "Pues es algo difícil, porque desgraciadamente para las ingenierías de mi carrera no hay tanto empleo..." (H25, UL, P, EmLo); "...no hay un campo [de trabajo] abierto, que sea productivo para todos...pero así un trabajo estable y de base, es difícil de encontrar" (H26, Sol, P, EmFo).

Además, la inexistencia de grandes empresas en la localidad es asociada a la raquítica oportunidad laboral para los jóvenes.

"...no hay tantas fuentes de empleo, la mayoría, pues son para personas grandes ya, con estudios, y nosotros los jóvenes pues batallamos más...oportunidades, no brinda mucho, en lo que a mi concierne, porque... pues no hay muchas fuentes de empleo, no hay empresas grandes..." (M19, Sol, EstLic, EmLo).

Por parte de los estudiantes que participaron en esta investigación, su discurso muestra una visión futura crítica y desalentadora en cuanto al tema de oportunidad y ejercicio laboral.

"Aquí es un lugar chico y hay menos oportunidades. Si hay hoteles, hay muchos, pero ya tienen a sus empleados y no los van a correr para contratarnos a nosotros..." (GF1, UI,1°, J18'28).

La oportunidad de acceso a un empleo donde puedan ejercer su profesión en la localidad, para estos jóvenes es sobrevalorada. Por otro lado, el emprender un negocio

innovador, es visto como una oportunidad de desarrollo para los jóvenes estudiantes de tercer semestre de licenciatura en administración de empresas turísticas.

"...Pero ya una vez que nosotros también ya... egresamos., totalmente titulados... muchos de nosotros tenemos la oportunidad, la gran oportunidad de trabajar aquí mismo...(HJ)"; "Pues, creo que aquí las oportunidades es, por ejemplo: abrir una nueva empresa, un negocio que ayude a innovar"; "no nos dan, digamos la facilidad de un trabajo porque dicen que estamos en la escuela y a veces tenemos que dejar el trabajo por hacer cosas de la escuela..." (GF2, UI, 3°, J19'30).

Por parte de los jóvenes estudiantes de bachillerato, coinciden en sus narrativas, versando en los requisitos de edad para otorgar empleos por parte de las fuentes generadoras de trabajo, por un lado, y la delimitación del mercado laboral al turismo, por el otro. A pesar de la poca experiencia de estos jóvenes, también se da un factor coincidente con los demás jóvenes participantes, la insatisfacción de expectativas laborales en la localidad.

"Porque no hay una empresa que esté generando más empleo...y muchos no aceptan a personas menores de edad" (MJ); "aquí no hay mucho donde trabajar..." (HJ); "aquí siempre es lo mismo pues, es puro turismo" (MJ) [¿cuáles son las razones que consideran para decir "yo quiero algo fuera, no quiero quedarme aquí"?] "Porque aquí no hay tantas oportunidades" (HJ); "No está el trabajo que tú quieres(HJ)" (GF4, PC,3°, J16'17).

Figura 11: Clausura de mercado laboral para los jóvenes

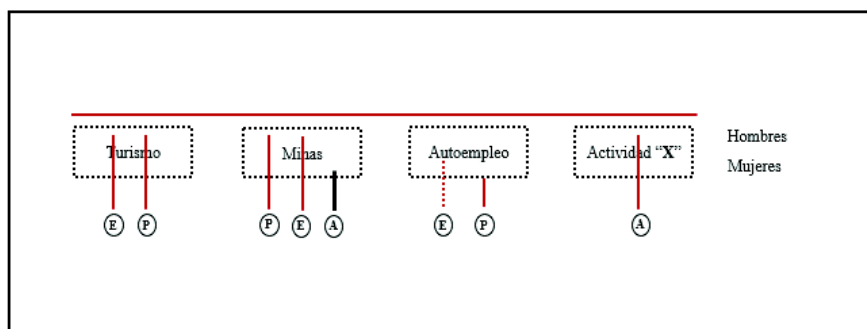

Simbología

- Visión fatalista del futuro
- ⋯ Oportunidad de empleo
- Dificultad para obtener empleo
- ⓔ Jóvenes estudiantes
- Ⓟ Jóvenes profesionistas
- ⓐ Adultos

Fuente: elaboración propia.

El sentido de clausura del mercado laboral para los jóvenes ha sido transversalizado por adultos y jóvenes, por hombres y mujeres, en cuanto al tema de oportunidad de empleo en la localidad. El discurso de los informantes sustenta la carencia de mercado laboral para jóvenes, problema que acrecienta particularmente para aquellos que cuentan con formación profesional, situación que también está afectando a los adultos residentes de la localidad. La desesperanza y visión fatalista respecto a la raquítica oferta laboral local, se hace notar en los discursos de los mayores aunado a la prospectiva de la ciudad, pero también hacia pérdida del potencial de los principales afectados, la población joven.

El discurso de los informantes, versa ante un contexto donde la actividad productiva que sostiene a la localidad, es el turismo. Partiendo de este precedente, también la mina es una de las fuentes de empleo, después se mencionan actividades de emprendimiento como formas de autoempleo. Las demás actividades en que puede emplearse la población juvenil, atiende a oficios y otro tipo de actividades que entran en el rango de la informalidad.

Ante este panorama, tanto hombres como mujeres, adultos y jóvenes, refieren en su narrativa, que, el mercado laboral en cualquiera de estos contextos, es demandado y se aprecia desesperanza respecto al futuro de los jóvenes estudiantes –hombres y mujeres- que están formándose para tener acceso a un empleo dentro de estas empresas. Por parte de los profesionistas –ambos sexos-, mencionan que el mercado laboral en cualquier área, para ellos es de difícil acceso, ya ni hablar sobre ejercer su profesión si ésta sale de los estándares del sector turístico o la minería.

Sin embargo, los discursos sostienen que, se encuentra un área de oportunidad para aquellos jóvenes que desean emprender un negocio y quedarse en la localidad –discurso nutrido por las narrativas de adultos, en su mayoría-. Así también comentan los adultos que, la población juvenil que no obtiene un empleo en el sector servicios o en la mina, y tampoco cuentan con los recursos para emprender un negocio propio, se dedica a otras actividades (representado en el esquema como “actividad X”).

5.5. Insatisfacción del empleo e inseguridad social

El sentido de insatisfacción del empleo e inseguridad social, versa en dos vertientes, la primera es referida al insuficiente salario que devengan los jóvenes como trabajadores dentro de su localidad de residencia. La segunda, atiende el ámbito de inseguridad social propiciado por la informalidad del empleo y su estacionalidad.

El factor educativo es uno de los temas que cobra importancia entre los jóvenes, de acuerdo a sus intereses por desarrollar oportunidades laborales que le permitan alcanzar un mejor nivel y calidad de vida. La narrativa de los participantes jóvenes sostiene que los

empleos a los que es posible el acceso en la localidad de Álamos, son de insuficiente remuneración, a la vez que, no requieren de un alto grado académico para ser llevados a cabo, situación que corresponde a las actividades que sujeta el mercado laboral local.

"...los trabajos que se ofrecen –en la localidad de Álamos- son de sueldo bajo, se podría decir obreros, que son, la mayoría son almacenistas, como mensajeros, cajeros y así... .." (M24, Sol, P, EmLo).

Se afirma que, los empleos mal remunerados representan un estándar que transversaliza tanto empleos donde se ejerce una profesión, como aquellos que ejecutan algún oficio, aunque las posibilidades de alcanzar un "mejor pago", recae directamente en la formación académica del empleado. Siendo reiterado entre los informantes jóvenes recién egresados de algún programa de formación profesionista, así como por estudiantes de universidad.

"...y es el salario, porque el salario mejor pagado aquí, viene siendo de \$3,000, \$4,000, hablando de profesionista. Y ya si no tienes licenciatura, este... \$2,000 es muy difícil que superes" (H26, Sol, P, EmFo); " Entre menos [nivel educativo] tienen pues pagan menos y si es más pues es más el salario que te dan" (HJ) (GF1, UI,1°, J18'28).

La situación de insatisfacción de remuneración por el trabajo, es un componente que ha detonado la esperanza laboral en el exterior de la comunidad, por parte de los jóvenes. Lo cual ha condicionado la permanencia de algunos jóvenes en la localidad.

"Pues por ejemplo el mío [repcionista en un hotel] y oficios así...así sin que hayas terminado un estudio pues no es tanto... no te alcanza lo suficiente... tienen que salir a otras ciudades a buscar porque aquí pues no hay empresas y, pues lo que queremos es aspirar a más... a algo más bien pagado..."(M19, Sol, EstLic, EmLo); "pero que también les pagaran

de acorde a su trabajo. Porque si nos vamos a quedar aquí, no vamos a querer ganar \$100, \$150 por 4, 5 años de estudio..." (GF3, UI, 7°, J20'30); "no es bien remunerado"; "lo que ganas más o menos aquí es como \$80 en el día"; "\$88, no puedes ganar menos de \$88. Así es." (GF2, UI, 3°, J19'30); "alcanzaría si no fuera tan caro todo"(HJ); "si trabajas en zona turística"(HJ); "a los que les pagan mejor son a los que tienen que ver con el turismo" (HJ) (GF4, PC,3°, J16'17).

Se detecta que los jóvenes en su discurso, omiten el tema de prestaciones y seguridad social, como si no les interesase, quizá no sea un desinterés factible, sino que su preocupación está en obtener acceso a empleos bien remunerados en este momento. Cabe destacar que, entre los jóvenes de preparatoria, hay quienes consideran que emplearse en el sector turismo es de las mejores alternativas en cuanto a remuneración económica.

Hemos encontrado que, mientras los jóvenes están más preocupados por encontrar un empleo y a su vez, por los bajos salarios que éstos devengan. La preocupación, desconcierto y desacuerdo de las adultas maduras (mayores de 29 años), reside en la carencia de prestaciones, correspondiente a la falta de seguridad social para los empleados, por parte de los empleadores. Cabe señalar que, la falta de compromiso de los empleadores con sus empleados es tanto para jóvenes como para adultos.

"...yo estoy viendo que muchas empresas no quieren, bueno, las que abren aquí, no quieren que hagan antigüedad las personas que entran, a los seis meses según esto, recortan personal porque ya van a cerrar, pero no, al rato, otra vez, a los dos, tres meses, emplean a otros pues. No dejan hacer antigüedad ahorita..." (M41, Sol, Prep, EmLo); "...les dan trabajo en el palacio [de gobierno], por ejemplo, los emplean y es temporal, no tienen

servicios médicos ni nada, ahí yo he visto..."; "Cuando los contratan, son eventuales, ellos no cuentan con servicio médico " (M46, Sol, Sec, EmLo); "...y a veces hasta el mismo dueño dice "no, no, no, yo lo que voy a hacer es emplearte cada 6 meses y estarte renovando, porque si hacen antigüedad, tampoco hago tanto en hotel para yo pagarte"... son muchas cosas pues, que si involucran a los establecimientos..." (M43, Ca, UT, AC).

Por parte de los empleadores, se considera que, como empresa, no le conviene otorgar seguridad social a sus empleados, razón por la cual se atiene a la temporalidad del trabajo.

"...aquí hay muchos trabajos temporales. Porque ya ves que, por ejemplo, los seguros sociales, todo eso, andamos detrás de, de todos los negocios pues, ¿no?, entonces, no sale tener a una persona estable..." (M64, Ca, Sec, Empresaria).

Figura 12: Insatisfacción del empleo e inseguridad social

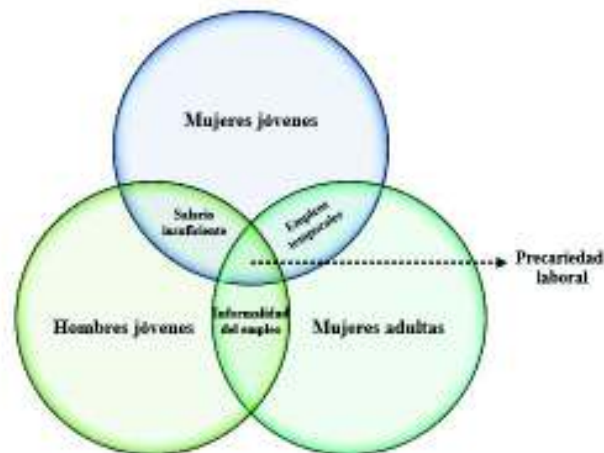

Fuente: elaboración propia.

La figura 12, representa las narrativas de los informantes respecto al patrón de significado *insatisfacción del empleo e inseguridad social*, donde, por parte de los jóvenes, indistintamente de su sexo, edad, estado civil y ocupación se muestra la preocupación latente por acceso a empleos bien remunerados, ya que perciben que el salario que devengan es insuficiente. Sin embargo, en este momento prescinden de comentarios acerca del tema de prestaciones. Mientras que las mujeres adultas, refieren disconformidad con los empleadores respecto a la informalidad y temporalidad de los empleos, especialmente en lo que respecta a falta de prestaciones, particularmente referidas a la carencia de seguridad social.

Luego, también encontramos que, las mujeres adultas y las mujeres jóvenes, comparten preocupación por la temporalidad de los empleos a los que tienen acceso dentro de la localidad. Mientras que, con los hombres jóvenes comparten preocupación por la informalidad del empleo -las mujeres adultas-. Sin embargo, entre los jóvenes, la preocupación latente se deriva de la insuficiencia de los salarios. Elementos que optimizan la precariedad laboral para los empleados. Por parte de los hombres maduros, no hubo comentarios respecto a la carencia de prestaciones o a la remuneración de los empleos.

5.6. Fuga juvenil

Hemos llamado como *sentido de fuga juvenil*²³ al patrón de comportamiento que atiende las narrativas de los informantes, cuyo común denominador fue la necesidad de salir de su lugar de residencia debido a la clausura de oportunidades laborales en cuanto al ámbito profesional,

²³ Entiéndase el concepto de fuga juvenil como la forma de salida o escape del lugar de residencia –traducido a movimientos estacionales a otras ciudades–, por cuestiones que limitan el crecimiento personal del individuo en aras de su desarrollo profesional, y que involucran directamente su calidad de vida.

lo cual propicia el impulso por salir de la localidad hacia ciudades más grandes –y que, a su juicio, ofrecen oportunidades que la suya les limita-. Los discursos de los participantes versan en la línea de proyección del presente, y a futuro, en cuanto a su presencia en el municipio de Álamos, Sonora. Tema referido desde las oportunidades de desarrollo que encuentran en el tema de formación académica y el hecho de ejercer su profesión, lo cual propicia un contexto desalentador.

Encontramos, además, que, según lo referido por la mayoría de los participantes, este patrón, transversaliza el corpus discursivo, independientemente de la edad, sexo, nivel de estudios, estado civil y ocupación de nuestros informantes.

Uno de los tópicos que coincide entre los informantes, especialmente en aquellos más jóvenes, es que ven su ciudad de residencia como limitante ante sus deseos de superación. Primero por el lado académico, y después en lo que respecta a la práctica profesional:

“Salir de Álamos. Se salen para estudiar y también se salen para poder trabajar en lo que estudiaron, y si no, pues, es quedarse aquí y trabajar de lo que encuentren”; hay muchos jóvenes preparados, como te digo, los que están bien preparados, la mayoría se van... ya uno que otro como yo, miedosa, que no se va de Álamos, ya se queda aquí a lo que hay pues...
“(M24, Sol, P, EmLo).

Donde se aprecia que, según lo referido por la informante de 24 años, el quedarse a trabajar en la localidad, por temor a salir de ella, atiende a un sentido conformista. A su vez, señala que, lo que respalda a los jóvenes que deciden ir en busca de oportunidades de ejercer su profesión, atienden a su confianza en la preparación académica recibida. Dentro de las narrativas de algunos participantes, se encuentra apego de lugar, aunque, por encima de éste,

están las aspiraciones a una mejor calidad de vida, desde la búsqueda de instituciones de preparación académica que amplíe las experiencias y enriquezca su formación como estudiante:

"...si me gustaría quedarme. Pero en dado caso que no encuentre [trabajo], pues yo voy a salir a buscar."; [¿Por qué decidiste estudiar administración en Navojoa y no en Álamos?] "yo quería salir... bueno, todavía quiero salir a conocer otros lugares, tener nuevas experiencias... y pues, si en las experiencias se dan oportunidades como las que no tengo aquí, pues aprovecharlas y crecer como profesionista y como persona, y en todos los ámbitos. Y aparte, pues ganar más, pues también incluye eso ¿no?, para tener una vida mejor." (M19, Sol, EstLic, EmLo).

Es repetitiva entre los informantes, la negativa a permanecer en su actual ciudad de residencia a causa de la clausura de mercado laboral para los profesionistas, a su vez la predisposición de movilizarse a una ciudad más grande que posibilite alternativas que la localidad les limita, donde sus deseos de superación se hacen presentes:

[¿cuáles son tus planes para continuar, te quieres quedar en Álamos...?]"No, yo me voy a ir de aquí, a buscar en otra parte [...] Tal vez me vaya a Hermosillo o aquí en Navojoa [...] aquí en Álamos no... Pues yo quiero seguir creciendo profesionalmente y pues aquí yo sé que voy a batallar. Hay que salir a buscar algo bien" (H26, Ca, P, EmLo); "Mi idea de irme a estudiar allá una especialidad en educación para dar clases... "en Mochis está la oportunidad de especializarse en educación... Mi intención es irme para allá, entrar a una empresa, tratar de ir creciendo. Mi idea siempre y mi sueño es formar mi propia empresa, entonces, para yo poderlo lograr tengo que salir de aquí..." (H25, UL, P, EmLo).

Las narrativas versan en un cuadrante de oportunidades laborales para profesionistas en un marco fuera de la comunidad alamense:

"De casi todos los egresados de mi generación, de los que trabajan en Álamos, de como 90, solo somos como 10 aquí..., se fueron a Tijuana, Guadalajara, Obregón... hicieron algo fuera de Álamos porque no encontraron... son químicos, abogados, y trabajando fuera de Álamos, pero viviendo en Álamos, algunos viajando a diario" (H26, Sol, P, EmFo).

Por su parte, los jóvenes estudiantes de universidad y preparatoria, confirman el espíritu de huida hacia las grandes ciudades, donde el sentido de fuga juvenil se hace presente nuevamente. Los jóvenes perciben su ciudad como un limitante de desarrollo personal, lo cual genera esa visión y deseo de movilidad estudiantil y profesional. Sin embargo, conscientes de la realidad laboral del mundo, conciben a su ciudad natal en la mayoría de los casos, como alternativa de última instancia, mencionando la posibilidad de retorno:

[¿Cuál es su aspiración?] *"salir fuera"* (HJ); [¿cuántos quieren irse?] *"la mayoría, todos"; "pos todos"*); *"porque la mayoría va por oportunidades"; "Porque Álamos es un lugar turístico, y ya después si no encontramos un lugar de trabajo en otra ciudad fuera, podemos, volver al pueblo, o sea volver aquí..."* (GF1, UI,1°, J18'28).

Por otro lado, asumen que quedarse en Álamos, es equivalente a enfrentarse a dificultades en cuanto a progreso y oportunidad de empleo (elemento que llama la atención puesto que, se encontró un patrón de significados, referente a las relaciones sociales y su influencia para facilitar el empleo de los ciudadanos locales). La predilección por la ciudad circunvecina, atiende a que ésta cuenta con un mayor número de empresas e instituciones

formales, lo cual es relacionado directamente con fuentes de empleo para estos jóvenes y la cercanía con Álamos, para viajar constantemente.

[¿por qué se van a Navojoa?] *"No quieren batallar"; "es que tienen más cerca su casa pues. Prefieren estar yendo y viniendo, tener todo aquí, que irse a batallar a otro lado [se refiere al gasto de servicios en caso de ir a ciudades más alejadas a su lugar de residencia]; "Además, es evidente que en Navojoa hay más empresas que aquí en Álamos."* (GF2, UI, 3º, J19'30).

La institución educativa de formación para nivel superior, ITESCA, oferta la formación profesional de tres carreras por el momento, las cuales están relacionadas directamente con el mercado laboral abierto en Álamos, ya sea en el sector turístico, o en lo relacionado a la mina conexas a la ciudad. Sin embargo, la intención de los jóvenes estudiantes o recién egresados, se orienta al sentido de fuga, para desarrollar su formación a través de la experiencia en los distintos ámbitos que refiere el contexto administrativo y turístico.

"Hay migración, si hay migración porque quizás la expectativa de los jóvenes no llene el perfil que ellos quieren para desarrollarse profesionalmente. Si son 3 carreras o 4 carreras las que imparte ITESCA, quizá en Navojoa la UNISON o el ITSON les de otra oportunidad de otra carrera mejor, ¿verdad?, o su perfil que ellos quieren ¿verdad?, que ellos buscan ... (H63, Ca, P, EmLo); "Pues buscar en otras partes...en una ciudad grande, en una empresa grande... puede ser Obregón, Hermosillo... Porque hay más oportunidades"; "Pues, lo principal es, para mí, es salir de aquí. Porque... como voy a estar estudiando administración de empresas con la especialidad en turismo... o sea, aquí lo tenemos, pero pues... ya lo conocemos, ya sabemos bastante de ello... Lo ideal sería conocer

diferentes partes, ir agarrando experiencia en la carrera que tengo, o sea la administración” (GF3, UI, 7°, J20’30).

Se encuentra también que, los jóvenes de preparatoria muestran deseos de movilizarse definitivamente de la localidad, para desarrollar sus perspectivas profesionales en ciudades de mayor potencial económico-laboral, es decir, con más oportunidades para ellos.

“Normalmente los que ya estudian algo a parte de aquí de COBACH, normalmente se van para otro lado, no terminan trabajando en Álamos” [para realizar estudios profesionales] “Obregón, Mochis”; “También se puede ir a Hermosillo”; “Navojoa, Obregón”; “ciudad de México” [¿Piensan regresar a trabajar a Álamos?] “no”; “negativo”. [¿Dónde les gustaría trabajar?] “En Hermosillo”; “En la ciudad de México”; “En Estado de México”; “Estados Unidos”; “A mí me gustaría ir a Barcelona”; “Obregón” (GF4, PC,3°, J16’17).

Ante el tópico de estudiantes que se movilizaron para realizar sus estudios universitarios, los jóvenes comentaron que existe depreciación hacia la formación que puede ofrecer la institución de educación superior de la localidad, por parte de quienes salieron, optando por buscar alternativas más prometedoras en el exterior.

“por la oferta de carreras que se abren en otras partes”; “ [se fueron a] Navojoa y Obregón la gran mayoría”; “Creo que depende mucho que, según ellos que ITESCA es nueva aquí en Álamos y la calidad que iba a tener de maestros, infraestructura... entonces como que ellos la vieron como menos y no se quisieron quedar aquí porque era nueva. Porque no iba a tener lo que ellos buscaban”; “Porque creyeron que si se iban a otras partes iban a tener muchas más oportunidades que lo que iba a tener en Navojoa o en Obregón...una se fue a ciudad de México” (GF2, UI, 3°, J19’30).

Ante este desalentador panorama, la percepción de los adultos coincide con la de los jóvenes, visualizando un mercado laboral clausurado para los profesionistas, especialmente. Situación que propicia la fuga juvenil de los habitantes de la localidad:

"yo les digo [a sus sobrinos]: ustedes terminen su carrera y váyanse, no se queden [en Álamos] porque hagan de cuenta que va a ser en vano lo que están estudiando" (M43, Ca, UT, AC).

Se hace presente una vez más el apego de lugar por parte de los jóvenes, ahora referido desde los adultos, solo que, las recomendaciones de la gente madura, atiende a que la población juvenil con formación profesional, busque alternativas fuera de la localidad, ya que perciben el entorno como limitante para la superación personal y profesional.

"...se están quedando en la ciudad donde estudian" [habla sobre un joven estudiante de ITESCA que comparte vivencias con ella refiriéndose a la infraestructura de la universidad] *"Como que no le ponen ganas. Y ya pues ya "pues yo me voy a salir para irme a Obregón" dice..."; "... [los jóvenes] buscan alternativas, viendo que no está subiendo el nivel [de la universidad ITESCA]... pues, prefieren buscar otras escuelas... "; "No quieren salir de aquí. Les digo yo, "para ejercer tu profesión tienen que salir de aquí de Álamos"; "... el ITESCA, es una universidad, pero tiene por ahorita tres carreras, pero la mayoría se va a Navojoa, a la Unison y al ITSON [...] ya salen mucho más, como que sí, ahora todos los jóvenes quieren tener más estudios"* (M41, Sol, Prep, EmLo).

Aunado a lo expuesto, está el factor de visualización de inexistencia de progreso para los jóvenes en la localidad.

"Los jóvenes que están en Álamos, los que no estudian, se van de Álamos..." (M64, Ca, Sec, Empresaria).

Por otro lado, hay renuencia por parte de familiares de estos jóvenes a que se movilicen hacia otras ciudades, sin embargo, son conscientes de que las circunstancias orientan a tomar la decisión –asumiendo también que es fuera de la localidad donde se encuentran las oportunidades.

"muchos a veces la empiezan aquí [la carrera profesional], y la terminan en ciudad Obregón... a mí no me gustaría que se fuera [su hija estudiante de universidad], pero pues ni modo, si hay necesidad va a tener que ir" (M55, Ca, CT, AC).

Ante la realidad inminente a la que se han venido enfrentando los ciudadanos de la localidad, y muy particularmente, sus jóvenes, se ven en la necesidad de continuar su camino en busca de alternativas de supervivencia y sustento económico. Aunque para poder movilizarse a otras ciudades, el factor económico puede resultar como limitante de estos jóvenes.

"...siguen buscando, si siguen, porque así le pasó mi hermano, él ahorita ya tiene su propio taller, él se fue, se tuvo que ir desde aquí a Hermosillo, allá estudió y allá tiene ya su taller..."Pues los que tienen la manera de salirse, si se van y buscan, pero hay muchos que no tienen la manera de buscar más" (M46, Sol, Sec, EmLo).

Los adultos son conscientes de que la fuga juvenil, traducida a pérdida de capital humano joven, es a consecuencia de la falta de oportunidades laborales en la localidad.

"...Álamos exporta mucho... mucho joven pues [...]me iba a Nogales... me iba a Tijuana y en las centrales de autobuses, ahí volvía a reencontrar a todos esos jóvenes que..."

que ya no los veía yo pues, ¿qué pasó con ellos?, bueno, tuvieron que emigrar por la falta de oportunidades” (H59, Ca, P, EmLo).

Estas narrativas divergen, respecto al contenido discursivo de uno de los participantes, tornan a la aseveración de la existencia de mercado laboral, contraponiendo la nula intención de explotar los recursos y medios para reactivarlos por parte de los jóvenes. Referencia que coincide con la evaluación realizada por Fernández (2015), donde la ciudadanía reproduce el discurso oficial de la política pública de Pueblos Mágicos, aseverando en las múltiples oportunidades que brinda el Programa para emprender y abrir negocios propios en la ciudad. Cabe señalar que este informante es miembro del Comité Pueblos Mágicos de Álamos.

“...sí hay mercado [de trabajo], sí hay lugar, nada más que hay falta de decisión de que... de que se queden, de que no digan “aaah pues... voy a terminar el estudio y me voy a ir...” (H54, Sol, UT, EmLo).

Un relato que llama la atención que, además se detecta como dispersión discursiva, es la narrativa de una joven estudiante de universidad, misma que muestra orientación al desarrollo personal como los demás jóvenes participantes, solo que ella hace hincapié en su aspiración por contribuir al desarrollo local de su comunidad una vez finalizados sus estudios profesionales. Situación ausente en los demás discursos.

“Muchos estamos estudiando porque verdaderamente queremos salir adelante y junto con nosotros sacar al pueblo y que tenga mucho más realce...” (GF2, UI, 3°, J19’30).

Figura 13: Sentido de fuga juvenil

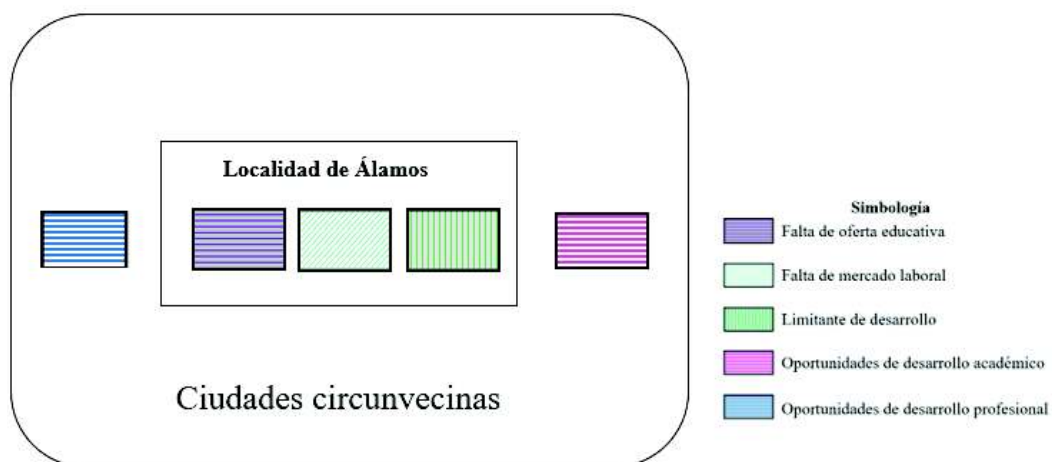

Fuente: elaboración propia

La figura 13, representa lo concerniente a las narrativas, tanto de jóvenes como de adultos, donde se encuentra homogeneidad discursiva al referir los movimientos -estacionales o definitivos- de los jóvenes residentes, como la respuesta ante la falta de oferta y quizá calidad educativa en el marco de estudios universitarios, por un lado. Y por otro, en cuanto a falta de mercado laboral, dentro de la localidad; percibido Álamos, como un limitante de desarrollo, sobre todo en lo que respecta al plano personal y profesional de la población joven.

El discurso de los informantes radica en la alternativa de búsqueda de oportunidades en las grandes ciudades (ciudades circunvecinas en su mayoría), vistas éstas como un panorama rico en infraestructura, empresas e instituciones, por consiguiente, como un amplio contexto de oportunidades de desarrollo, tanto académicas como profesionales, idealizando condiciones para acudir a una institución educativa y contar con el mayor número de beneficios en cuanto a formación académica, así como la oportunidad de ejercer distintas profesiones y lograr el desempeño laboral, cuyo objetivo final es incrementar la calidad de vida de estos jóvenes.

Capítulo VI. Reflexiones finales: conclusiones y aperturas

VI. Reflexiones finales: conclusiones y aperturas

El punto de partida de esta investigación, es la interrogante sobre las percepciones de los pobladores de la cabecera municipal de Álamos, Sonora ante la realidad laboral a la que se enfrentan los jóvenes, y cuáles son las oportunidades de desarrollo que encuentran en la ciudad.

Como objetivos específicos se consideró: a) identificar y describir cuales son las percepciones que tienen los pobladores adultos de la cabecera municipal de Álamos, respecto a la realidad laboral a la que se enfrentan los jóvenes y que oportunidades de desarrollo les brinda la ciudad como destino turístico; b) identificar y describir cuales son las percepciones que tienen los pobladores jóvenes de la cabecera municipal de Álamos, respecto a la realidad laboral a las que se enfrentan y que oportunidades de desarrollo les brinda la ciudad como destino turístico; c) identificar y describir cómo se insertan los jóvenes en el mercado laboral de Álamos y cuáles son las actividades a las que se dedican, y; d) conocer y describir los factores que influyen en las oportunidades para los jóvenes de la localidad de Álamos al momento de insertarse en el mercado laboral de su ciudad.

Respecto a las percepciones de los residentes de la Cabecera Municipal de Álamos Sonora, en función de la oportunidad laboral y de desarrollo que brinda la ciudad como destino turístico para sus jóvenes residentes, se ha arribado las siguientes conclusiones:

a) Percepciones de los pobladores adultos

La población adulta encuentra en la ciudad de Álamos, un escenario incierto y preocupante, en cuanto al mercado laboral local, especialmente para los jóvenes residentes. El foco de preocupación se encuentra orientado hacia la escasez de

oportunidades formales de empleo, para los jóvenes que cuentan con formación profesional, en su mayoría. Así como la falta de implementación de estrategias para superar adversidades.

También se señala que, el pueblo ha venido a declive desde el cierre de una de las dos minas, cuya importancia radica en que proveía de un considerable número de fuentes de empleo para la población local de la comunidad.

Se considera que las pocas oportunidades de empleo para los jóvenes en la localidad, se concentran en el sector turismo, se trata de empleos estacionales, de bajo salario y sin seguridad social, lo cual se traduce a empleos precarios –de los cuales no se escapa la población adulta-. Sin embargo, se considera también, que son estos empleos la oportunidad para permanecer dentro de la localidad y que los jóvenes no tengan que movilizarse. Encontrando algunos adultos, en el sector servicios que, el emprendimiento juvenil es factible para que los jóvenes propongan sus propias fuentes de empleo dentro de la localidad, aprovechando a los turistas como principales compradores.

b) Percepciones de los pobladores jóvenes

En cuanto a los jóvenes –al igual que los adultos- se muestran preocupados por el cierre de la mina, puesto que, su oportunidad de acceso al mercado laboral local disminuye considerablemente, ocasionando una causal más para que consideren la idea de movilización espacial en función de la búsqueda de oportunidades laborales que propicien una mejor calidad de vida para ellos y sus familiares.

Los jóvenes estudiantes, además, consideran la posibilidad de movilización hacia ciudades de mayor tamaño, con intención de encontrar mejor preparación –en el caso de los

estudiantes de preparatoria y algunos estudiantes universitarios que aspiran a oportunidades de una mejor preparación académica-. Sobre los jóvenes profesionistas, piensan en la idea de movilización a ciudades circunvecinas en pro del desarrollo profesional o simplemente para ejercer su profesión y obtener empleos formales y bien remunerados.

Los jóvenes, muestran deseos de superación profesional –cabe recordar que la población de estudio juvenil, fue de estudiantes de preparatoria y universidad, en su mayoría- y a diferencia de las percepciones de los adultos, esta población concibe que el mercado laboral en cuanto al sector turismo, se encuentra deteriorado y en condiciones de precariedad, además de que, aspirar a un puesto en una de las empresas locales, es difícil, ya que, ya son ocupados por otras personas. Al considerar el hecho de emprender un negocio, el primer factor limitante es el recurso económico. Encontrando la reducción de posibilidades ante este panorama, cuya mejor alternativa, se reduce a la movilización a ciudades que tienen mayor oferta laboral.

c) Inserción de los jóvenes en el mercado laboral y actividades a las que se dedican en Álamos

Más allá de contar con determinado nivel de estudios –como se pensaría-, el colocarse en el mercado laboral de Álamos, atiende directamente a las relaciones sociales o por influencia con que los jóvenes cuenten, ya que obtener un empleo en la localidad se deriva de las palancas que ellos tengan, donde la capacitación del empleado no es un factor determinante para la contratación.

Según refirieron los informantes, las actividades a las que se dedican los jóvenes alamenses están relacionadas en lo educativo, es decir, están estudiando su formación media superior o superior.

En cuanto a las actividades que esta investigación se refiere, son las que constituyen el constructo del mercado laboral local. Se encuentra que, en aras del empleo formal los jóvenes se emplean en escuelas –como conserje, docente o secretaria-, en la minería – como obreros o en algún puesto de mando-, en el ayuntamiento –como secretaria, como representante de algún puesto o en la construcción- y, se encuentran mínimos empleos formales en la prestación de servicios privados.

En el empleo informal, cuyas actividades son temporales, la inserción laboral para los jóvenes, predomina en ocupación de algún oficio relacionado con: jardinería, pintar de casas, albañilería (ayudante de albañil), ladrillero, gasolinero, carpintero, panadero, ayudante de mecánico, barrendero, cantinero, agricultura y ganadería. En cuanto a la oferta laboral para los jóvenes en el sector servicios, se encuentran empleos en hoteles, restaurantes y comercios, ya sea en recepción, como mesero o cocinero, dependiente de algún negocio o en la limpieza de los edificios donde se establecen los mismos.

Otra alternativa de empleo, es la generación de autoempleo, donde las posibilidades se reducen para aquellos que no cuentan con el capital suficiente para echar a andar su propia empresa. Las actividades que predominan entre los jóvenes emprendedores de Álamos, son en puestos de alimentos –como taquero-, ventas ambulantes o en la improvisación de medios para realizar paseos turísticos y venderlos a los visitantes.

d) Factores que influyen en la inserción al mercado laboral juvenil en Álamos

Los principales factores que se incorporan a la inserción del mercado laboral alamense, se concentran en las relaciones sociales con que cuenten los jóvenes o sus familiares para colocarse en algún empleo dentro de la localidad. Predominando en las narrativas, un discurso homogéneo entre los participantes, que expone abiertamente que, el hecho de tener conocidos, familiares o amigos, es decir, “palancas” en la comunidad es lo que determina el tipo de trabajo al que los jóvenes acceden, pasando a segundo término su formación académico-profesional y/o capacitación para el trabajo a desempeñar.

La comunidad expone que el campo laboral en Álamos es reducido, y que, a pesar de contar con la declaratoria de que su localidad como Pueblo Mágico, los beneficios se concentran en cierto sector, en los turistas que disfrutan de los atractivos del lugar, y en mínima parte las personas que acceden a los empleos –en su mayoría precarios- que generan las empresas locales. Sin embargo, se considera que, para el cumplimiento de los objetivos del Programa Pueblos Mágicos, se requiere que el desarrollo económico se traduzca en desarrollo local y social para la comunidad alamense. A fin de cuentas, el desarrollo como tal, puede darse solamente en aras de un desarrollo sostenido y uniforme en todas sus variantes, es decir, no puede existir un tipo de desarrollo sin otro, no hay desarrollo económico real, si no existe desarrollo local. Amartya Sen habla sobre este tema y las características requeridas para lograrse de una forma real.

Se considera que, la existencia del Programa PM, atiende a intereses económicos del Estado, concentrando la existencia de una política pública a sectores particulares que resultan ampliamente beneficiados, aunque el discurso oficial mencione que serán las localidades

seleccionadas las más favorecidas. Es un buen y exitoso programa, visto desde el turismo, pero, la manera de hacerlo más fructífero y lograr los objetivos rectores del mismo, así como los objetivos de los ejes que proponen los planes de desarrollo en cuanto al nexo economía-turismo, incorporar la necesidad de una agenda social al programa, podría asegurar el éxito total de sus metas, y también el desarrollo local de las comunidades, al proporcionar las posibles respuestas ante problemáticas como desempleo, precariedad laboral, la pérdida de juventudes... porque el programa atrae turistas, pero expulsa jóvenes –que son potencial mano de obra y de progreso para las localidades-.

En el caso de Álamos, la mayoría de los propietarios de los establecimientos que atienden al turista, son norteamericanos, entonces, los beneficios de la política pública programa Pueblos Mágicos, además de no ser para los habitantes locales, terminan en manos de extranjeros. Hace falta la identificación de áreas de oportunidad por parte de la población joven dentro de la ciudad turística, la explotación de los recursos disponibles como medio para encontrar estas oportunidades laborales y evitar la fuga de las juventudes.

Por último, ¿qué perspectivas de desarrollo se visualizan para Álamos a partir de la población juvenil?, Pueblos Mágicos es una política que ha cosificado los recursos naturales de las localidades, planteando objetivos que de manera discursiva son atractivos, pero en la acción se quedan cortos, llevando esta política por el camino del sistema capitalista, dejando de lado el fin óptimo de una política pública, es decir, atender las problemáticas de la sociedad y emprender acciones a ello ¿en qué momento incluirá a los jóvenes en sus planeaciones este programa?, ¿esperará a que el éxodo juvenil sea mayor para iniciar a plantear la posibilidad?

La comunidad de Álamos, Sonora está llena de jóvenes con expectativas y deseos de superación, a la espera de oportunidades por obtener un empleo digno, bien remunerado y con prestaciones de ley, son jóvenes ansiosos por ejercer su profesión. En base a las representaciones de los jóvenes a los que pudimos acceder a través de las narrativas analizadas, el empleo juvenil de la localidad requiere explotar aperturas en cuanto al diseño y planeación de estrategias que propicien la generación de fuentes de trabajo, sobre todo para aquellos que se encuentran estudiando licenciaturas encaminadas al desarrollo y administración turística en la universidad local. Sin dejar de lado la importancia de la capacitación en oficios para quienes desean ocuparse en la prestación de servicios privados como carpintería, plomería, para esteticista, chef, costura, entre otros. Álamos cuenta con la mano de obra, solo requiere la generación de fuentes de empleo que posibiliten una buena calidad de vida y satisfacción personal-profesional, para evitar la movilización juvenil.

BIBLIOGRAFIA

- Aroche., F. (septiembre de 2013). La estructura económica del (sub)desarrollo y el equilibrio general o ¿qué ocurrió con la teoría del desarrollo y con las estructuras económicas? *Revista de Economía Política*, Vol. 33, N° 3, Pp. 538-550.
- Barbosa., M. (Agosto 2007). La política del turismo cultural y el diseño de producto turístico para el turismo cultural: caso: corredor turístico Bogotá-Boyacá-Santander. *EAN*, 60, 105-122.
- Barbini, B. (2002). El aporte del turismo al desarrollo local: condicionantes y posibilidades. *Faces*, 8 (4), 71-86. Consultado el 28 de abril de 2017 en:http://nulan.mdp.edu.ar/97/1/FACES_n14_71-86.pdf
- Barra A, E. (1998). *Psicología social* (2ª Edición). Concepción, Chile: Editorial Universidad de Concepción. Pp. 4-6
- Barrera. B., J., Guillén. L., M. (2017). “El Fuerte, Sinaloa como Pueblo Mágico: Representaciones Sociales del cambio urbano en el Centro Histórico de la ciudad”. Sonora, México. *Topofilia*. X., No.14. Pp.3-13
- Begg D., Fischer S., Dornbusch R. (2000). *Economía*. España: McGraw Hill.
- Beltrán, B., M. Parra, M., M. (2016). La imagen del destino turístico: estudio en profundidad del municipio de Murcia como destino turístico. *TURyDES*. Vol.9. No.20. Pp. 1-23.
- Bifani, P. (1999). Medio ambiente y desarrollo sostenible. Madrid. Instituto de Estudios Económicos para América Latina y África (IEPALA).
- Castro., T., J. (2009). Estructuras regionales emergentes y desarrollo turístico sustentable: la región Costa Sur de Nayarit, México (Tesis doctoral). Universidad de Guadalajara. Puerto Vallarta, Jalisco.
- Comisión de Turismo. (2015) Ley de Turismo del Estado de Michoacán de Ocampo. Recuperado de: http://transparencia.congresomich.gob.mx/media/documentos/trabajo_legislativo/DIC_TAMEN_819_07-08-15.pdf
- Comisión Económica para América Latina y el Caribe [CEPAL] (2014). Invertir para transformar. La juventud como protagonista del desarrollo. Recuperado en http://www.oij.org/file_upload/publicationsItems/document/20141023131557_25.pdf
- Coffey, A. Atkinson., P. (2003) “Encontrar el sentido a los datos cualitativos” Medellín, Colombia: Universidad de Antioquia (Obra original publicada en 1996)
- Covarrubias., R. Conde., E.. (enero-junio 2009). Percepción del nivel de satisfacción de los residentes con la actividad turística: caso Comala, colima, México. *Turydes*, Vol2, No. 4, 1- 12.
- Enríquez, J., Guillén. M., Valenzuela. B. y Jaime, M. (2016). Rediseño de ciudades turísticas en el noroeste de México. Hermosillo, Sonora: Qartuppi.
- Enríquez, J., Hernández, H., León, C. (Junio 2015). “Percepciones de los habitantes acerca de la actividad turística, la crisis económica y los problemas sociales en Puerto

- Peñasco, México”, *Turydes*. Turismo y Desarrollo, no.18, [En línea]: recuperado en: <http://www.eumed.net/rev/turydes/18/puerto-penasco.html>.
- Fernandes de Araujo, D. (Enero-febrero, 2011). Formación profesional en turismo e inserción en el mercado laboral Un estudio de caso del Polo Turístico Salvador/Bahía, Brasil, y su Entorno. *Scielo* , Vol.20, No. 1. Pp.57-74. Consultado el 30 de abril de 2017 en <http://www.scielo.org.ar/pdf/eypt/v20n1/v20n1a04.pdf>
- Fernández., P., A. (2015). Una revisión del programa pueblos mágicos. *Cultur*. Vol. 10. No.1. pp. 3-34
- Figueroa., D., M., Valverde., V., C., López., L., L. (2015). El programa pueblos mágicos en tiempos del emprendimiento. *Topofilia*. Vol. V. No. 1. Pp.89- 108
- Fuentes de Armas. R., Peñate. O., Suares. I. (2016). El turismo: fuente de financiamiento para el desarrollo en Cuba. Retos turísticos, Vol. 15, No.2, Pp-125
- Garavito, C. (Julio-diciembre 2015). Educación y trabajo juvenil en el Perú urbano. *Economía*, Vol. XXXVIII, No. 76, pp. 117-149.
- Gault. A. D, Blanco. F, (2013). *Políticas públicas y democracia*. México D.F, Instituto Federal Electoral.
- Gutiérrez, A., Assusa, G. (Mayo-agosto de 2015). La articulación de lógicas laborales y lógicas domésticas en una política de empleo para jóvenes en Argentina. Individuo, autonomía y vínculos personales en el mundo del trabajo. *Antípoda*, No. 22, 21-44.
- Hernández, S. R., Fernández, C., C. y Baptista, L., P. (2014) “*Metodología de la Investigación*”. México. McGraw Hill. Pp.356-470.
- Huerta., M., M. (2005). El neoliberalismo y la conformación del Estado subsidiario. *Política y Cultura*, Vol. No. 24, pp. 121-150 http://www.scielo.org.mx/scielo.php?script=sci_arttext&pid=S0188-77422005000200006
- Instituto Mexicano de la Juventud [IMJUVE] (2014). Invertir para transformar. La juventud como protagonista del desarrollo recuperado de: <http://www.cdhhgo.org/home/images/PublicacionesInteres/pdfs/Informe%20Imjuve.pdf>
- Instituto Nacional de Estadística y Geografía [INEGI] (1990). Censo de Población y Vivienda. Recuperado de <http://www.inegi.org.mx/est/contenidos/Proyectos/ccpv/cpv1990/>
- Instituto Nacional de Estadística y Geografía [INEGI] (2000). Censo de Población y Vivienda. Recuperado de <http://www.inegi.org.mx/est/contenidos/Proyectos/ccpv/cpv2000/>
- Instituto Nacional de Estadística y Geografía [INEGI] (2010). Censo de Población y Vivienda. Recuperado de <http://www.inegi.org.mx/est/contenidos/Proyectos/ccpv/cpv2010/>

- Instituto Nacional de Estadística y Geografía [INEGI] (2016). Cuéntame. Economía de México [En línea] Recuperado de: <http://cuentame.inegi.org.mx/economia/default.aspx?tema=E>
- Instituto Nacional de Estadística y Geografía e Informática [INEGI] (s.f.). Clasificador para la Codificación de Actividad económica. [En línea] Recuperado de: <http://www.inegi.gob.mx/inegi/contenidos/espanol/clasificadores/clasificador%20de%20actividad%20economica.pdf>
- Landeros., H., Gomora., M., y Castañeda., T. (Noviembre de 2015). Enfoques de análisis en pueblos mágicos: ¿eficacia o eficiencia? 20° Encuentro Nacional sobre Desarrollo Regional en México. Cuernavaca, Morelos del 17 al 20 de noviembre de 2015. AMECIDER – CRIM, UNAM., Especial, 1-25.
- León D, G., Contreras C., R., Moreno C., D. (2016): “Probando modelos interdisciplinarios inclusivos en la dependencia de Internet en Jóvenes. Nuevas variables asociadas”. Revista Latina de Comunicación Social, 71: 616 a 631 <http://www.revistalatinacs.org/071/paper/1112/32es.html> DOI: 10.4185/RLCS-2016-111
- López., L., L., Valverde., V., C., Fernández., P., A., Figueroa., D., M. (2015). *Pueblos mágicos. Una visión interdisciplinaria*. UAM, UNAM. México. Pp.319-339
- López-Mustelier, R., Hernández, R., Fernández, M. et al, (2014). Una mirada sistémica e integradora acerca del desarrollo persona-humano desde la psicología organizacional. *Santiago*, 134, 435-449.
- Mantero, J. (1997) Turismo: la opción incluyente. *Aportes y transferencias*, Centro de investigaciones turísticas, Mar del Plata: CIT, año 1, Vol 2. Pp.119-136
- Mantero, J. (2004). Desarrollo local y actividad turística. *Aportes y transferencias*, Centro de investigaciones turísticas, Mar del Plata: CIT, Vol. Pp. 10-38.
- Marinho., M. (2007). El eslabón perdido entre educación y empleo. Análisis sobre las percepciones de los jóvenes urbanos de escasos recursos en Chile. Santiago de Chile: CEPAL.
- Martínez. R., C, (Enero 2013). Los atractivos de un pueblo mágico: Álamos y sus linderos. *Topofilia*, Vol. IV Número 1, 784-798
- Martínez., R., C. (2014). La Administración como Promotor de Innovación y Desarrollo en las Organizaciones Turísticas. “Desarrollo y turismo en un pueblo mágico del noroeste de México: Álamos Sonora” Pp. 335-345. Baja California, México *eBook*. Extraído de: <http://www.utbb.edu.mx/destur/images/pdf/angeles/cit%20ebook%202.pdf>
- Martínez, G., J. (Junio 2016): “Dirigir la empresa turística en función del modelo de desarrollo del destino. Percepciones de los futuros profesionales del sector”, *Turydes: Turismo y Desarrollo*, Vol.9 No. 20. Pp.1-23 [En línea]: <http://www.eumed.net/rev/turydes/20/empresa-turistica.html>

- Martínez., R., E. (2014). Notas sobre la agenda internacional: Desarrollo ¿para qué?. *Revista de El Colegio de San Luis*. Vol.no.7, pp. 274-282, recuperado el 15 de abril de 2018, extraído de: <http://www.scielo.org.mx/pdf/rcsl/v4n7/v4n7a13.pdf>
- Marradi, A., Archenti, N., y Piovani, J. (2007). *Metodología de las Ciencias Sociales*, Buenos Aires: CENGAGE Learning. Pp. 167-236
- Marradi, A., Archenti, N., y Piovani, J. (2011). *Metodología de las Ciencias Sociales*, Buenos Aires: CENGAGE Learning. Pp. 167-200
- Maruani, M., (2000). *De la Sociología del Trabajo a la Sociología del empleo*. París, Política y Sociedad, Vol. 34, 9-17.
- Méndez., M., J. (2004) *Fundamentos de Economía*. México. McGraw-Hill
- Méndez. S., E. Sandoval., Y. (2013). “La “magia” puesta en valor: ¿es el mapa de lugares turísticos de lo mexicano una frontera inexpugnable?” *Topofilia*. Vol IV. Vo. 1. Pp. 800-819
- Meersohn., C. (2005). Introducción a Teun Van Dijk: Análisis de Discurso. Cinta moebio, 24, Pp. 288-302. [www.moebio.uchile.cl/24/meersohn.htm]
- Ministerio de Cultura y el Ministerio de Comercio, Industria y Turismo, de la Republica de Colombia (2005). Política de Turismo Cultural. Identidad y desarrollo competitivo del patrimonio colombiano para el mundo. Recuperado en: <https://www.oei.es/historico/cultura/PoliticadeturismoculturalColombia.pdf>
- Miramón., M. (abril-junio 2013). Michel Foucault y Paul Ricoeur: dos enfoques del discurso. *La Colmena*, 78, Pp.53-57.
- Morére, N, Perelló, S., Dell’Orto, V, Martín, C. (2013). Turismo cultural patrimonio, museos y empleabilidad. Madrid: Fundación EOI. Consultado el 29 de abril de 2017. Recuperado de http://api.eoi.es/api_v1_dev.php/fedora/asset/eoi:80090/EOI_TurismoCultural_2013.pdf
- Moscovici, S. (1979). *El Psicoanálisis, su imagen y su público*. Ed. Huemul, Buenos Aires, 1979, 2da. Edición. Cap. I, (16-44)
- Neffa, J., Panigo D., Pérez, P.. (2014). *Actividad, empleo y desempleo*. Buenos Aires, Argentina: Centro de Estudios e Investigaciones. 9-25
- OIJ. (2014). Impartir para transformar. La juventud como protagonista del desarrollo. Recuperado en: http://www.oij.org/file_upload/publicationsItems/document/20141023131557_25.pdf
- Organización Internacional del Trabajo [OIT] (2016). World employment social outlook. Recuperado de http://www.ilo.org/wcmsp5/groups/public/---dgreports/---dcomm/---publ/documents/publication/wcms_541211.pdf
- Paoli, A. (2002). Comunicación y juego simbólico. México: Umbral.
- Patry J-L. (Abril 2013). Beyond multiple methods: Critical multiplism on all levels. *Pty International Journal of Multiple Research Approaches*, Volume 7, 50-65.

- Payne S. L. (1999), "Interdisciplinarity: Potentials and Challenges", *Systemic Practice and Action Research*, Vol. 12, no. 2, 1999, pp. 173-182
- Plan Estatal de Desarrollo 2004-2009. Estado de Sonora, recuperado de: <http://transparencia.esonora.gob.mx/NR/rdonlyres/0B154965-73BD-4275-B233-8E38CFDA2DFE/78789/PlanEstataldeDesarrollo20042009.pdf> el día 16 de abril de 2018.
- Plan Estatal de Desarrollo 2009-2015. Estado de Sonora. (2009). Consultado en abril de 2018. [En línea] Recuperado de <http://www.siicyt.gob.mx/index.php/normatividad/estatales/programas-estatales/1172-sonora/file>
- Plan Estatal de Desarrollo 2016-2021. Estado de Sonora (2016). Consultado en abril de 2018. [En línea]. Recuperado de: <https://www.sonora.gob.mx/images/documentos/p6ygv/PED-2016-2021.pdf>
- Plan Nacional de Desarrollo 2001-2006. (2001). Consultado en abril de 2018. [En línea]. Recuperado de: <http://planeacion.uaemex.mx/InfBasCon/PlanNacionaldeDesarrollo2000-2006.pdf>
- Plan Nacional de Desarrollo 2007-2012. (2007). Consultado en abril de 2018. [En línea]. Recuperado de: http://pnd.calderon.presidencia.gob.mx/pdf/PND_2007-2012.pdf
- Plan Nacional de Desarrollo 2013-2018 (2013). Consultado en abril de 2018. [En línea]. Recuperado <http://itcampeche.edu.mx/wp-content/uploads/2016/06/Plan-Nacional-de-Desarrollo-PND-2013-2018-PDF.pdf>
- Plan Municipal de Desarrollo 2016-2018. (2016) [En línea]. Recuperado de: <http://www.alamos.gob.mx/transparencia/PLAN%20MUNICIPAL%20DE%20DESARROLLO%202016-2018.pdf>
- Programa Sectorial de Turismo (2013). Plan Nacional de Desarrollo [En línea]. Recuperado en: www.sectur.gob.mx/wp-content/uploads/2014/.../programa_turismo.pdf
- Quintero., L. (2015). "El Programa Pueblos Mágicos como herramienta de desarrollo social desde la perspectiva del desarrollo sustentable; caso Tepoztlán, Morelos". México. D.F.: IPN.
- Ramírez, G. A., Gómez, J. D., Monterroso. A. I. (2016). Escenarios de cambio climático y desarrollo rural. *Iberoamericana de ciencias*. Vol3. No. 6. Pp. 15-26
- Rivera, G.J., (2012). Juventudes emergentes: percepciones en torno a la familia, la escuela, el trabajo y el ocio en jóvenes en contextos rurales en San Luis Potosí, México. *Cuicuilco*. No.53. Pp. 73-95.
- Royo. S., Castañeda. M. (septiembre de 2012). Turismo y desarrollo: Caso Álamos, Sonora. *Topofilia*, V III, No. 1, Pp.1-14.
- Rosas., J., M., Almeraya., Q., S., Guajardo., H., L. (2017). Los comités pueblos mágicos y el desarrollo turístico: Tepoztlán y el Oro, Estado de México. *Agricultura, sociedad y desarrollo*. V. 14, pp. 105-123.

- Salas. H., I., Guillén. L., M. (2013) Pueblos Mágicos: estudio de la Identidad Cultural e Imaginarios Sociales de los habitantes de El Fuerte, Sinaloa y Álamos, Sonora”. *Topofilia*. Vol IV. No. 3
- Salazar. V., C. (2009). La evaluación y el análisis de políticas públicas. *Opera*. No. 9. Pp-23-51.
- Secretaría de Desarrollo Social [SEDESOL] (2010). Unidad de Microrregiones. Cédulas de Información Municipal (SCIM) [En línea]. Recuperado en: <http://www.microrregiones.gob.mx/zap/datGenerales.aspx?entra=pdzp&ent=26&mun=003>
- Secretaría de Desarrollo Social. SEDESOL (2017). Consultado el 28 de abril de 2017 en http://www.gob.mx/cms/uploads/attachment/file/46455/Sonora_003.pdf
- Secretaría del Trabajo y Previsión Social. (2015). Subsecretaría de empleo y productividad Sonora. Consultado el 23 de abril de 2018, [en línea]: <http://www.stps.gob.mx/gobmx/estadisticas/pdf/perfiles/perfil%20sonora.pdf>
- Secretaría de Turismo [SECTUR] (2008). “Estudio para la Evaluación del Programa Pueblos Mágicos en localidades integrantes para fortalecerlo y en su caso reorientar sus estrategias”, <http://www.sectur.gob.mx>
- Secretaría de Turismo [SECTUR] (2011). Reglas de Operación. Programa Pueblos Mágicos. Disponible en: <http://transparencia.info.jalisco.gob.mx/sites/default/files/Reglas%20de%20Operaci%C3%B3n%20Programa%20Pueblos%20M%C3%A1gicos.pdf> Fecha de consulta: 13 de abril de 2018
- Secretaría de Turismo [SECTUR] (2014). Lineamientos generales para la incorporación y permanencia al Programa Pueblos Mágicos. Recuperado de http://www.sectur.gob.mx/wp-content/uploads/2014/10/Nuevos_Lineamientos_Pueblos_Magicos.pdf
- SECTUR/CESTUR/CONACYT. (2013). “Evaluación de desempeño de los destinos turísticos en el marco de los Convenios de Coordinación en materia de Reasignación de Recursos (CCRR). Análisis del desempeño turístico local Modelo de satisfacción de los turistas”.
- SECTUR (2015). Turismo Cultural. Recuperado en: <http://www.sectur.gob.mx/hashtag/2015/05/14/turismo-cultural/> (consultado en junio de 2018)
- Sen A. K. (2000). *Desarrollo y libertad*. Barcelona, España.: Planeta S.A. pp.12-29
- SERNATUR (2014). Turismo Cultural: una oportunidad para el desarrollo local. Recuperado en: https://www.sernatur.cl/wp-content/uploads/2017/05/Gui%CC%81a-Turismo-Cultural_Chile-Me%CC%81xico.pdf (consultado en junio de 2018)

- Solari., A. Pérez., M. (Julio-diciembre de 2005). Desarrollo local y turismo: relaciones, desavenencias y enfoques Economía y Sociedad. *Sociedad y economía*, Vol. X, Pp. 49-64.
- Tamayo, M. (2003). *La presentación de la investigación científica*. México, D.F: Limusa S.A. de C.V. pp. 37-43.
- Sennett, R. (2000). *La corrosión del carácter*. Barcelona, España. Anagrama. Traducción de Daniel Najmías.
- Taylor, S. J., Bogdan, R. (2013). Introducción a los métodos cualitativos de investigación: la búsqueda de significados. Barcelona, España: Editorial Paidós, pp.100-101.
- Tokman., V. (1978). Las relaciones entre los sectores formal e informal. *Revista de la CEPAL*. Santiago de Chile. Primer Semestre de 1978. Pp. 103-142. Consultado en abril de 2018. Recuperado de <https://repositorio.cepal.org/bitstream/handle/11362/11933/005103141.pdf?sequence=1>
- Valles, M., S. 1999. Técnicas cualitativas de investigación social. Reflexión metodológica y práctica profesional, Madrid: Síntesis Sociología, pp. 142-210
- Vargas, M, L. M. (1994). Sobre el concepto de percepción. *Alteridades*, Vol. IV, pp. 57-53.
- Vargas, A., y Rodríguez, I. (2014). Dinámica relacional de la gestión turística en el pueblo mágico de Calvillo, Aguascalientes. *Teoría y Praxis*, No. Especial, pp. 137-160
- Varisco., C., (2008). Desarrollo turístico y desarrollo local: La competitividad de los destinos turísticos de sol u playa. Buenos Aires: Universidad Nacional Mar de Plata.
- Vázquez, B., A. (2007). Desarrollo endógeno. Teorías y políticas de desarrollo territorial Investigaciones Regionales. *Investigaciones Regionales*. No.11, pp. 183-210
- Velázquez, G., M., (2013) La formulación de las políticas públicas de turismo en México. El caso del programa federal “Pueblos Mágicos” 2001-2012. *Diálogos Latinoamericanos* 21, diciembre/2013 pp. 89-110
- Villanueva. R., L. (2009). Las políticas públicas, la agenda institucional. *Pensamiento Americano*. Vol. 2. No.3. Pp. 63-72.
- Zarate, R., Artesi, L. (2007). *Ciudadanía, territorio y desarrollo endógeno. Resistencia y mediaciones de las políticas locales en las encrucijadas del neoliberalismo*. Buenos Aires, Argentina. Biblos. P.181.
- Zoghbi, P., Verano, D., y Guerra, R. (Enero-julio 2016). El bienestar y la conducta de los empleados de hotel de la actual crisis económica”. *Investigaciones Turísticas*, No.11, 96-115.

ANEXOS

Guía de entrevista en profundidad

Objetivo: conocer las percepciones de los adultos de la cabecera municipal de Álamos., Sonora, respecto la situación actual de oportunidades de empleo para los jóvenes de la localidad de Álamos, Sonora.

Entrevista: no. _____ Fecha: _____ hora: _____

Lugar (colonia): _____

Edad: _____

Estado civil: _____

Género: _____

Escolaridad: _____

Ocupación: _____

Transcriptor: _____

Fecha de transcripción: _____

1. ¿A su consideración, que tan fácil o difícil resulta el insertarse en el mercado laboral de Álamos?
2. ¿En qué actividades se emplean los jóvenes de Álamos?
3. ¿Cuáles son las oportunidades de desarrollo que brinda el vivir en una ciudad como Álamos?
4. A su consideración, ¿cómo es el proceso para insertarse en el mercado laboral para los jóvenes?
5. Desde su punto de vista, ¿hombres y mujeres jóvenes tienen las mismas oportunidades de emplearse dentro de la localidad?
6. ¿Tiene el nivel educativo influencia al momento de buscar trabajo en Álamos?

Guía de grupo focal

Objetivo del grupo focal: Conocer las percepciones que tienen los jóvenes de la cabecera municipal de Álamos, ante la situación de empleo que se les ofrece en la localidad.

Instrumento

GUIÓN PARA LA DISCUSIÓN
<p>PLANTEAMIENTO ESTÍMULO:</p> <p>Moderador: Actualmente el tema del empleo es uno de los más recurrentes y alarmantes en México, dadas las causalidades que encaminen al desarrollo y sostenimiento del ciudadano. La generación de empleos juveniles dignos y productivos ha sido uno de los objetivos para el desarrollo establecido por los gobiernos. Y en esta ocasión nos reunimos aquí con la intención de conocer sus percepciones acerca de las oportunidades de empleo que les brinda su localidad, en aras del desarrollo profesional y personal.</p>
<p>GUÍA DE TEMAS</p> <ul style="list-style-type: none">• ¿Cuáles son las oportunidades de desarrollo (personal, laboral) que les brinda Álamos?• ¿En qué actividades se están empleando los jóvenes de Álamos?• ¿Qué tan fácil o difícil resulta intentarse en el mercado laboral de Álamos? ¿Y por qué?• ¿El nivel educativo es un factor determinante para obtener un empleo en la localidad?• ¿Qué pasa con los jóvenes que concluyen su formación académica?
<p>CIERRE (AGRADECIMIENTO, ENTREGA DE OBSEQUIOS)</p>

Registro grupo focal

Lugar/escuela: _____

Semestre: _____

Número de personas: _____ Hombres: _____ Mujeres: _____

Fecha: _____

Hora de inicio: _____ Hora de cierre: _____

- ¿Cuáles son las oportunidades de desarrollo (personal, laboral) que les brinda

Álamos?

- ¿En qué actividades se están empleando los jóvenes de Álamos?
- ¿Qué tan fácil o difícil resulta intentarse en el mercado laboral de Álamos? ¿Y por

qué?

- ¿El nivel educativo es un factor determinante para obtener un empleo en la localidad?
- ¿Qué pasa con los jóvenes que concluyen su formación académica?

Acuerdos

Desacuerdos

Actitudes